



# Motopompă MP40, MP50, MP80





## CUPRINS

|   |    |
|---|----|
| 1. Introducere.....                           | 3  |
| 2. Instrucțiuni de protecție.....             | 4  |
| 3. Cuplarea conductei de refulare.....        | 6  |
| 4. Manevrarea preliminară pentru pornire..... | 6  |
| 5. Verificare ulei motor.....                 | 7  |
| 6. Verificarea nivelului de benzină.....      | 8  |
| 7. Verificarea elementului filtrant.....      | 9  |
| 8. Amorsarea.....                             | 10 |
| 9. Pornirea motorului.....                    | 11 |
| 10. Funcționarea la altitudini mari.....      | 12 |
| 11. Oprirea motorului.....                    | 13 |
| 12. Întreținere.....                          | 14 |
| 13. Schimbarea uleiului.....                  | 14 |
| 14. Întreținerea filtrului de aer.....        | 15 |
| 15. Întreținerea bujiei.....                  | 16 |
| 16. Transport/depozitare.....                 | 17 |
| 17. Depistarea defecțiunilor.....             | 19 |
| 18. Caracteristici tehnice.....               | 20 |
| 19. Ambalare.....                             | 22 |
| 20. Declarații de conformitate.....           | 23 |

## 1. INTRODUCERE

Stimate client!

Îți mulțumim pentru decizia de a cumpăra un produs RURIS și pentru încrederea acordată companiei noastre! RURIS este pe piață din anul 1993 și în tot acest timp a devenit un brand puternic, care și-a construit reputația prin respectarea promisiunilor, dar și prin investițiile continue menite să vină în ajutorul clienților cu soluții fiabile, eficiente și de calitate.

Suntem convinși că veți aprecia produsul nostru și vă veți bucura de performanțele sale timp îndelungat. RURIS nu oferă clienților săi doar utilaje, ci soluții complete. Un element important în relația cu clientul este consilierea atât înainte de vânzare, cât și post vânzare, clienții RURIS având la dispoziție o întreagă rețea de magazine și puncte service partenere.

Pentru a vă bucura de produsul cumpărat, vă rugăm să parcurgeți cu atenție manualul de utilizare. Prin respectarea instrucțiunilor, o să aveți garanția unei utilizări îndelungate.

Compania RURIS lucrează continuu pentru dezvoltarea produselor sale și de aceea își rezervă dreptul de a modifica printre altele forma, înfățișarea și performanțele acestora, fără a avea obligația de a comunica acest lucru în prealabil.

Vă mulțumim încă o dată că ați ales produsele RURIS!

Informații și suport clienți:

Telefon: **0351.820.105**

e-mail: **[info@ruris.ro](mailto:info@ruris.ro)**

## 2. INSTRUCȚIUNI DE PROTECȚIE

### AVERTIZARE

Pentru a se asigura o funcționare în condiții de siguranță:

- Verificați întotdeauna motorul înainte de pornire. Astfel, puteți preveni un accident sau deteriorarea echipamentului.
- Ca măsură de securitate nu pompați niciodată lichide inflamabile sau corozive cum ar fi benzina sau acizii. De asemenea, pentru a se evita ruginirea pompei, nu pompați niciodată apă de mare, soluții chimice, lichide caustice cum ar fi uleiurile uzate, vin sau lapte.
- Motopompa este destinată pomparii de apă curată, nu reziduală sau cu impurități (nisip, pietris, etc.). Apa murdară cu impurități pot conduce la uzura prematură a elementelor pompei.
- Așezați motopompa pe o suprafață orizontală sigură. În situația în care motopompa se înclină sau se răstoarnă, se poate produce vărsarea benzinei.
- Pentru a preveni incendiile și a se asigura o aerisire corespunzătoare, țineți pompa la cel puțin 1m de pereții clădirilor sau de alte echipamente în timpul funcționării. Nu așezați obiecte inflamabile în preajma motopompei.
- Datorită posibilității de ardere din cauza pieselor fierbinti ale motorului în timpul funcționării motopompei, nu permiteți apropierea lor de locul de funcționare.
- Sa puteți intervenii rapid pentru oprirea motorului și să înțelegeți modul de aplicare a tuturor controalelor. Să nu permiteți nimanui utilizarea motopompei fără a primi în prealabil instrucțiunile corespunzătoare.
- Benzina este extrem de inflamabilă, iar în anumite condiții poate deveni explozivă.
- Alimentați cu benzină în incinte bine aerisite și cu motorul oprit. Nu fumați și nu permiteți apropierea cu flacără sau scântee de locul de alimentare sau de păstrare a benzinei.
- Nu umpleți peste măsură rezervorul cu benzină. După alimentare verificați dacă ați închis bine bușonul rezervorului.
- Atenție să nu vărsați combustibil la alimentare. Combustibilul vărsat sau vaporii de combustibil se pot aprinde. Dacă se varsă combustibil, înainte de pornirea motorului asigurați-vă că benzina vărsată a fost ștearsă.
- Nu rulați motorul niciodată în camere închise sau incinte neaerisite.
- Toba de eșapament devine foarte fierbinte în timpul funcționării motorului și rămâne incinsă un timp după oprirea acestuia.

Aveți grijă să nu atingeți toba de eșapament atunci când este fierbinte. Pentru a se evita posibilitatea accidentelor prin atingerea părților fierbinti ale motorului, nu permiteți accesul copiilor sau a animalelor în zona.

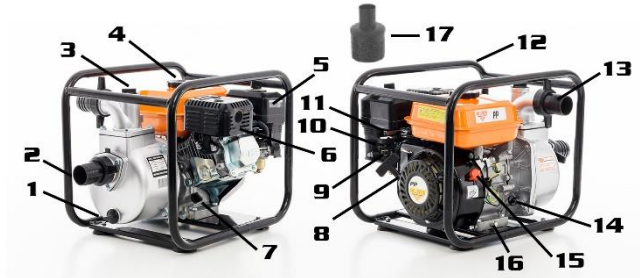

- |                                      |                            |
|--------------------------------------|----------------------------|
| 1. Bușon drenaj pompă                | 9. Robinet combustibil     |
| 2. Ștuț aspirație                    | 10. Levier șoc             |
| 3. Bușon umplere apă pentru amorsare | 11. Manetă accelerație     |
| 4. Bușon alimentare combustibil      | 12. Cadru de protecție     |
| 5. Filtru de aer                     | 13. Știuț refulare         |
| 6. Tobă eșapament                    | 14. Bușon ulei             |
| 7. Bușon ulei                        | 15. Contact motor (ON/OFF) |
| 8. Demaror                           | 16. Bușon drenaj ulei      |
|                                      | 17. Sorb                   |

### 3. CUPLAREA CONDUCTEI DE REFULARE

Utilizați furtun de refulare RURIS aferent motopompei, racordul și colierul pentru etanșare. Furtunul scurt și de diametru mare este cel mai eficient. Furtunul lung și cu diametru mic, va duce la creșterea forței de frecare și va reduce debitul pompei.

**NOTA:**

Strângeți colierul pe furtun pentru a se preveni decuplarea furtunului la presiune mare.

- Furtun de refulare (*nu este inclus în pachet*)
- Colier furtun



### 4. MANEVRAREA PRELIMINARĂ PENTRU PORNIRE

#### Cuplarea furtunului de aspirație

Utilizați furtun special de absorție disponibil, racordul și colierul de strângere. Furtunul de absorție va trebui să fie tip armat neexpansibil. Lungimea furtunului de aspirație va trebui să nu fie mai mare decât necesar, întrucât performanța de pompare este cea mai bună atunci când pompa nu este departe de nivelul apei.

Timpul de auto-amorsare este proporțional cu lungimea furtunului de absorție. Sorbul care se livrează cu pompa se va cupla la capătul conductei de aspirație prin intermediul unui colier de strângere.

### PRECAUȚIE:

Întotdeauna montați sorbul la capătul conductei de aspirație înainte de începerea pompării. Sorbul nu va lăsa să treacă, frunze, rădăcini sau alte reziduuri ce pot înfundă conducta sau deteriora motopompa.

Punctul de sprijin al sorbului trebuie să fie solid (nu pe nisip, pietriș, nămol, etc.) sau la 0,5 m de fundul apei.

În cazul extragerii apei din albia unui râu, pomparea se va efectua dintr-o zonă protejată de cursul apei (cămin).

**NOTĂ:** Strângeți racordul conductei și colierele de strângere pentru a asigura etanșarea și a preveni pierderea de absorbție. O conductă de absorbție cu o etanșare necorespunzătoare va reduce performanța de pompare precum și capacitatea de auto-amorsare.

- Conducta de aspirație  
(*nu este inclusă în pachet*)
- Colier conducta
- Sorb

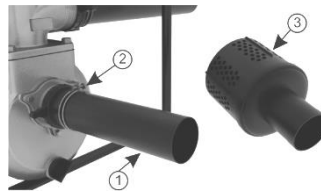

## 5. VERIFICARE ULEI MOTOR

### PRECAUȚIE:

Uleiul de motor este un factor major determinant al performanței motorului și a duratei de viață. Uleiurile tip non-detergent sau uleiurile vegetale nu sunt recomandate.

Verificarea nivelului uleiului în motor se face numai cu motorul în poziție orizontală.

Înainte de pornirea motorului, alimentați cu ulei RURIS 4T-MAX sau un ulei de clasificare API: CI-4/SL ori superioară, cu o cantitate de cca. 600 ml..

Scoateți bușonul de alimentare cu ulei și ștergeți joja cu ajutorul unei cârpe curate.

Verificați nivelul uleiului introducând joja în gura de alimentare, fără însă a o înfileta. Dacă nivelul uleiului este sub capătul jojei, realimentați cu ulei recomandat pana la marginea gurii de alimentare.

Ștuț alimentare cu ulei

Bușon ulei

Nivel superior

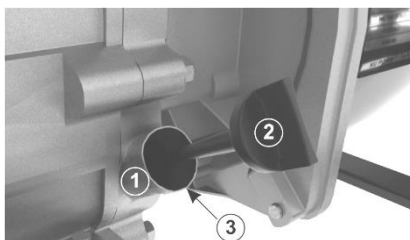

### **Perioada de rodaj**

Motopompa trebuie să funcționeze maxim 5 ore în sarcină ușoară (pompare apă), apoi goliți tot uleiul din baia de ulei a motorului. După aceea, alimentați baia de ulei a motorului cu ulei RURIS 4T-MAX sau un ulei de clasificare API: CI-4/SL ori superioară acesteia.

La motopompa RURIS MP40/50/80 se va folosi benzină fără plumb.

## **6. VERIFICAREA NIVELULUI DE BENZINĂ**

Scoateți bușonul de alimentare al rezervorului și verificați nivelul de benzină din rezervor.

Realimentați rezervorul în situația în care nivelul de benzină este redus.

Utilizați benzină fără plumb.

Nu utilizați niciodată amestec de benzină cu ulei sau benzină cu impurități. Evitați pătrunderea de impurități, praf sau apa în rezervorul de benzină.



## AVERTIZARE:

Benzina este extrem de inflamabilă și, în anumite condiții, explozivă. Lăsați motorul să se răcească înainte de alimentare.

Realimentați cu combustibil în incinte bine aerisite, cu motorul oprit. Nu fumați și nu permiteți apropierea cu flacără sau scânteie în locul unde se face alimentarea sau acolo unde se păstrează benzina.



Nu umpleți peste măsură rezervorul cu benzina (nivelul maxim al benzinei va fi până la gura de alimentare). După alimentare verificați dacă bușonul rezervorului este strâns corespunzător și asigurat.

Aveți grijă să nu vărsați benzina la alimentare. Benzina vărsată sau vaporii de benzină pot lua foc. Dacă se varsă benzină la alimentare, aveți grijă ca aceasta să fie ștersă înainte de pornirea motorului.

Evitați contactele prelungite sau repetate ale pielii cu benzina sau inhalarea vaporilor de benzină. **NU PERMITEȚI ACCESUL COPIILOR.**

## 7. VERIFICAREA ELEMENTULUI FILTRANT

Scoateți piulița fluture, șaiba și capacul filtrului de aer. Verificați elementul filtrant dacă nu are praf sau alte elemente de blocare. Dacă este necesar, curățați elementul filtrant.

1. Capac filtru
2. Element filtrant



**PRECAUȚIE:**

Nu utilizați motorul niciodată fără filtru aer. Se poate produce o uzură rapidă a motorului din cauza impurităților cum ar fi praful care se aspiră prin carburator în motor.

## 8. AMORSAREA

**ATENȚIE:**

Amorsarea motopompei se realizează prin umplerea carcasei bazin cu apă înainte de punerea în funcțiune.

**PRECAUȚIE:**

Nu puneți pompa niciodată în funcțiune fără a vă asigura că motopompa are apă în carcasa bazin pentru amorsare, întrucât motopompa se va supraîncălzi, iar presetupa se va deteriora.

1. Bușon de alimentare apă de amorsare

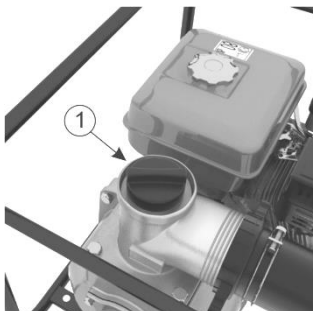

## 9. PORNIREA MOTORULUI

- Deschideți robinetul de combustibil.
- Comutați levierul de șoc al motorului.

**NOTĂ:** Dacă motorul este cald, nu utilizați șocul.

- Levierul de șoc
- Robinetul de combustibil

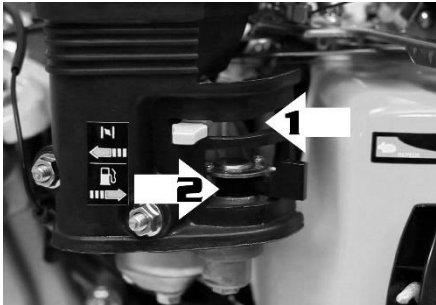

Acționați demarorul de 3-4 ori ușor, pentru a amorsa cu ulei toate orificiile interne ale motorului.

Puneți contactul motor pe poziția ON.



Deplasați maneta accelerației ușor către stânga.



Porniți motorul acționând demarorul. Nu trageți niciodată brusc sfoara demaror, ci duceți-l mai întâi până la opritor, adică lăsați întâi să angreneze clicheții. Dirijați încet mânerul sforii demaror în cursa de revenire spre carcasa demarorului, chiar dacă motorul e pornit.

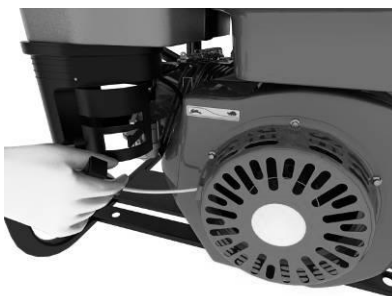

## 10. FUNCȚIONAREA LA ALTITUDINI MARI

La altitudine mare, amestecul standard de aer și benzină va fi excesiv de bogat. Performanța se va diminua, iar consumul de benzină va crește.

Performanța motorului la altitudine mare poate fi îmbunătățită prin montarea în carburator a unui jiclor cu diametru mai mic și prin reglare. Dacă utilizați adesea motorul la o înălțime mai mare, apelați la dealerul autorizat pentru a realiza modificarea carburatorului.

## PRECAUȚIE!

Funcționarea motorului la o altitudine mai mică decât cea corespunzătoare diametrului de jiclor, poate duce la scăderea performanței, supraîncălzire, precum și serioase deteriorări ale motorului, ca urmare a amestecului prea sărac.

## 11. OPRIREA MOTORULUI

- Deplasați maneta de accelerație la dreapta.

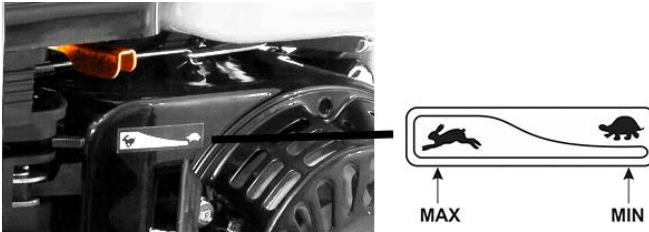

- Puneți contactul motorului pe poziția OFF (închis).

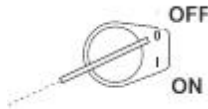

## 12. ÎNTREȚINERE

Pentru a se menține un nivel înalt de performanță al motopompei este necesară reglarea și verificarea periodică a motopompei. Întreținerea periodică vă ajută la prelungirea duratei de viață a acesteia. Intervalele de întreținere solicitate, precum și tipul de întreținere ce trebuie realizate sunt descrise în pagina 24.

### **AVERTIZARE:**

Opriți motorul înaintea efectuării întreținerii.

### **PRECAUȚIE:**

Utilizați piese originale sau echivalente pentru întreținere sau reparație. Piesele înlocuite ce nu sunt echivalente pot deteriora pompa.

## 13. SCHIMBAREA ULEIULUI

Pentru a se asigura o drenare rapidă și completă, evacuați uleiul din motor cât timp motorul este cald.

- Scoateți bușonul de umplere a băii de ulei și bușonul de drenaj, apoi lăsați să se scurgă uleiul.
- Remontați bușonul de drenaj și strângeți-l corespunzător.
- Alimentați cu ulei RURIS 4T-MAX sau un ulei de clasificare API: CI-4/SL ori superioară, până la nivelul specificat.
- Schimbați uleiul la fiecare 25 de ore de funcționare sau o dată la 6 luni (în cazul neutilizării).

1. Bușon ulei
2. Bușon drenaj ulei

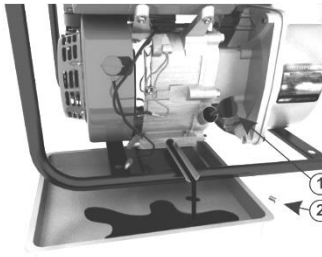

Deși nu se recomandă să manipulați ulei, vi se recomandă să vă spălați din abundență cu apă și săpun imediat după ce ați manipulat ulei uzat de motor.

**NOTĂ:**

Nu se recomandă dispunerea uleiului de motor într-o asemenea manieră încât să se intre în contradicție cu normele de protecție a mediului înconjurător. Este recomandată depozitarea acestuia într-un recipient etanș și dus într-o stație de service. A nu se abandona pe sol sau arunca în rețeaua de ape reziduale.

## 14. ÎNTREȚINEREA FILTRULUI DE AER

Un filtru de aer colmatat (impregnat cu impurități) va diminua fluxul de aer din carburator. Pentru a preveni funcționarea defectuoasă a carburatorului, întrețineți regulat filtrul de aer. Întreținerea filtrului de aer se va face mai des în situația în care pompa lucrează în zone extrem de poluate cu praf.

**AVERTIZARE:**

Nu utilizați niciodată motopompa fără filtru de aer. În elementul filtrant se va pune ulei curat (de motor) până la nivelul indicat pe paharul filtrului de aer. Prin aspirația de impurități solide, cum ar fi particulele de praf se va scurta durata de viață a motorului.

- Deșurubați piulița fluture, scoateți capacul filtrului de aer și elementul filtrant.
- Spălați elementul filtrant cu apa caldă și detergent și uscați-l complet.
- Remontați elementul filtrant și capacul filtrului.

1. Capac filtru de aer
2. Element filtrant



## 15. ÎNTREȚINEREA BUJIEI

Pentru a asigura o funcționare corespunzătoare a motorului, bujia va trebui curățată de eventuale depuneri de calamina și va avea distanța între electrozi în limitele specificate(0.7-0.8mm).

1. Scoateți pipa bujiei

### **AVERTIZARE:**

Dacă motorul a fost în funcțiune, eșapamentul este foarte fierbinte. Atenție! A nu se atinge!



2. Controlați vizual bujia. Schimbați bujia care prezintă uzură aparentă. Dacă bujia este în situația de a fi reutilizată, curățați-o cu ajutorul periei de sârmă.
3. Distanța între electrozi se măsoară cu ajutorul unei lere de măsurat. Ea va avea valoarea de 0.7 – 0.8mm. Dacă este necesar, corectați valoarea prin îndoirea electrodului lateral.





4. Verificați dacă șaiba de montaj a bujiei este în stare corespunzătoare și introduceți bujia prin înfiletare cu mâna, pentru a se evita deteriorarea filetelui.

**NOTA:**

La montarea unei bujii noi, după așezarea bujiei pe scaun, se va strânge jumătate de tura care comprimă șaiba de montaj. Dacă se remontează o bujie utilizată, se va strânge 1/8-1/4 ture.

**PRECAUTIE:**

Asigurați-vă că bujia a fost strânsă ferm. O bujie strânsă necorespunzător poate deveni fierbinte și posibil să defecteze motorul. A nu se utiliza niciodată o bujie cu domeniu de încălzire necorespunzător.

## 16. TRANSPORT/DEPOZITARE

**AVERTIZARE:**

Pentru a evita accidentele, lăsați motorul să se răcească înainte de a efectua transportul motopompei sau depozitarea acesteia.

La transportul pompei, închideți robinetul de combustibil și mențineți pompa la nivel orizontal pentru a preveni scurgerea benzinei. Benzina vărsată sau vaporii de benzină pot provoca daune.

1. Înainte de a depozita motopompa pentru o perioadă mai îndelungată, verificați dacă încălta de depozitare este corespunzătoare din punct de vedere al umidității și prafului.
2. Curățați interiorul pompei. După ce ați pompat apa curată scoateți bușonul de golire a apei de pe carcasa bazinului (foto, poz. 1), scoateți apa din carcasa bazinului după care puneți bușonul de golire a apei la loc.
3. Golirea combustibilului:
  - Cu robinetul de combustibil pe poziția OFF, scoateți șurubul de drenaj de pe paharul carburatorului (foto, poz. 2) și scoateți combustibilul din carburator. Scurgeți combustibilul într-un bidon corespunzător.
  - Puneți robinetul de combustibil pe poziția ON și scoateți combustibilul din rezervor într-un bidon corespunzător.
  - Remontați șurubul de drenaj al carburatorului.

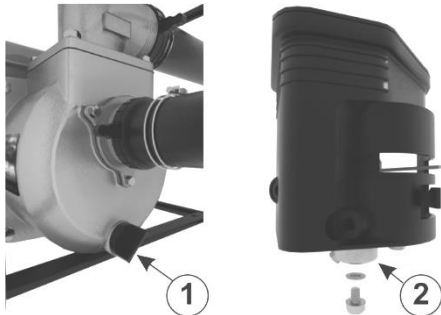

4. Schimbați uleiul de motor.
5. Scoateți bujia și turnați 10 ml de ulei de motor curat în cilindru. Rotiți arborele cotit de câteva ori prin tragere la sfoara demaror pentru a se distribui uleiul, apoi montați din nou bujia.
6. Trageți de mânerul starterului până ce simțiți o rezistență. Continuați să trageți până când creștătura de pe roata de transmisie a demarorului se aliniează cu gaura de deasupra bobinei cu reînfașurare (vezi figura de mai jos). La acest punct, supapele de admisie și de evacuare sunt închise și aceasta vă va ajuta să protejați motorul împotriva coroziunii interne.

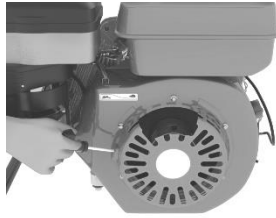

7. Acoperiți pompa pentru a evita pătrunderea prafului.

## 17. DEPISTAREA DEFECȚIUNILOR

Atunci când motorul nu pornește verificați:

1. Dacă există destul combustibil.
2. Dacă robinetul de combustibil este deschis (ON).
3. Dacă benzina ajunge la carburator.

Pentru a verifica aceasta, desfaceți șurubul de drenaj cu robinetul de combustibil pe poziția ON (foto, poz. 1,2).

### AVERTIZARE:

Dacă se varsă benzină, aveți grijă ca înainte de a trece la verificarea scânteii la bujie să ștergeți urma de benzină.

Benzina vărsată sau vaporii de benzină pot lua foc.

4. Dacă contactul motorului este pe poziția ON.
  5. Dacă există suficient ulei în motor.
  6. Dacă există scânteii la bujie.
- a. Scoateți pipa bujiei. Scoateți bujia și curățați orice impuritate de pe electrozii bujiei.

b. Montați bujia în pipă.

c. Puneți contactul motorului pe poziția ON.

d. Puneți electrodul lateral al bujiei în legătură cu carcasa motorului și trageți mânerul demarorului.



e. Dacă nu se produc scântei, atunci schimbați bujia. Dacă este în regulă, încercați să porniți conform instrucțiunilor.

7. Dacă motorul nu pornește duceți motopompa la un service autorizat Ruris.

Atunci când motopompa nu pompează, verificați:

1. Dacă pompa este amorsată.
2. Dacă sorbul este defundat.
3. Dacă colierele de fixare sunt ferm stranse.
4. Dacă nu cumva furtunurile sunt deteriorate.
5. Dacă înălțimea de aspirație este prea mare.
6. Dacă motopompa tot nu pornește, atunci duceți-o la un service autorizat Ruris.

## 18. CARACTERISTICI TEHNICE

|                              | <b>Motopompa<br/>MP40</b> | <b>Motopompa<br/>MP50</b> | <b>Motopompa<br/>MP80</b> |
|------------------------------|---------------------------|---------------------------|---------------------------|
| <b>Motor</b>                 | General Engine            | General Engine            | General Engine            |
| <b>Putere motor</b>          | 2,5 CP                    | 7 CP                      | 7 CP                      |
| <b>Timpi</b>                 | 4                         | 4                         | 4                         |
| <b>Adancime de aspirație</b> | 8m                        | 8m                        | 8m                        |
| <b>Pompă</b>                 | autoamorsanta             | autoamorsanta             | autoamorsanta             |
| <b>Debit maxim</b>           | 20m <sup>3</sup> /h       | 25m <sup>3</sup> /h       | 48m <sup>3</sup> /h       |
| <b>Consum</b>                | 0,70l/h                   | 1,75l/h                   | 1,75l/h                   |
| <b>Diametru<br/>refulare</b> | <b>aspirație și</b> 40mm  | 50 mm                     | 80 mm                     |

Program de întreținere

| Operații de întreținere |                       | La fiecare folosire | După prima luna sau 50 ore | După primele 5 ore | Lunar sau la 10 ore | La fiecare 6 luni sau 25 ore | Anual sau la 100 ore |
|-------------------------|-----------------------|---------------------|----------------------------|--------------------|---------------------|------------------------------|----------------------|
| Ulei de motor           | Verificare nivel      | x                   | x                          |                    |                     | x                            |                      |
|                         | Schimbare             |                     |                            | x                  |                     | x                            |                      |
| Filtru aer              | Verificare curățire   | x                   |                            |                    | x                   |                              |                      |
| Bujie                   | Verificare reajustare |                     |                            |                    |                     | x                            |                      |
| Reglaj de supape        | Verificare reajustare |                     |                            |                    |                     |                              | x(1)                 |
| Camera de combustie     | Curățire              |                     |                            |                    |                     |                              | x(1)                 |
| Rezervor combustibil    |                       |                     |                            |                    |                     |                              | x(1)                 |

**NOTĂ:**

(1) În cazul în care utilizatorul nu are scule necesare și nu posedă cunoștințele mecanice necesare, aceste operații trebuie făcute de un service autorizat RURIS.

## 19. AMBALARE

Motopompele MP40, MP50, MP80 se împachetează în cutii de ambalaj din carton ondulat. Motopompele MP40, MP50, MP80 trebuie să fie depozitate pe locuri uscate cu acoperiș și protejate contra umezelii.

Dimensiuni de ambalaj cm :

|                | lungime | lățime | înălțime |
|----------------|---------|--------|----------|
| Motopompa MP40 | 36.5    | 32     | 38       |
| Motopompa MP50 | 55      | 45     | 49.5     |
| Motopompa MP80 | 55      | 45     | 49.5     |

Greutate: Motopompa           MP40 – 14 kg

MP50 – 25 kg

MP80 – 38 kg

## 20.DECLARAȚII DE CONFORMITATE

DECLARAȚIA DE CONFORMITATE CE



Producator: **SC RURIS IMPEX SRL**

Calea Severinului, Nr. 10, Craiova, Dolj, România

Tel. 0351 464 632, Fax 0351 464 633, [www.ruris.ro](http://www.ruris.ro), [office@ruris.ro](mailto:office@ruris.ro)

Reprezentant autorizat: ing. Stroe Marius Cătălin – Director General

Persoană autorizată pentru dosarul tehnic: ing. Florea Nicolae – Director Proiectare  
Producție

Descrierea mașinii: **MOTOPOMPA** realizeaza operatii de irigat si pompat lichide, masina propriu-zisa fiind componenta energetică, iar pompa centrifuga este echipamentul de lucru efectiv

Produsul: MOTOPOMPA

**Tipul: MP**

Motor: termic, benzina, 4 timpi

**Model: 40,50, 80**

Putere: 2,5 CP-7CP

Noi, SC RURIS IMPEX SRL Craiova, producator, **în conformitate cu H.G. 1029/2008** - privind condițiile introducerii pe piață a mașinilor, Directiva 2006/42/CE – masini; cerințe de siguranță și securitate, Standardul EN12733 – Mașini agricole și forestiere. Securitate, **Regulamentul UE 2016/1628 (amendat prin Regulamentul UE 2018/989) - stabilirea masurilor de limitare a emisiilor gazeoase si de particule poluante provenite de la motoare** si H.G. 467/2018 privind masurile de aplicare ale Regulamentului mentionat, am efectuat atestarea conformității produsului cu standardele specificate și declarăm că este conform cu principalele cerințe de siguranță și securitate.

Subsemnatul Stroe Cătălin, reprezentantul producatorului, declar pe proprie răspundere că produsul este în conformitate cu următoarele Standarde și Directive Europene:

-SR EN ISO 12100:2011 - Securitatea mașinilor. Concepte de bază, principii generale de proiectare. Terminologie de bază, metodologie. Principii tehnice

-SR EN ISO 4254-1:2010/AC:2011 - Mașini agricole. Securitate. Cerințe generale

-SR EN 1050:2000 - Securitatea mașinilor. Principii pentru aprecierea riscului

-SR EN 809+A1/2010 - Pompe și agregate de pompare pentru lichide. Cerințe comune de securitate

-SR EN 12733/2009 - Mașini agricole și forestiere. Motocositori cu operator pedestru. Securitate

-SR EN ISO 3744:2011 - Acustică. Determinarea nivelurilor de putere acustică emise de sursele de zgomot utilizând presiunea acustică

- SR EN 14861+A1:2010 - Mașini forestiere. Mașini autopropulsate. Cerințe de securitate
  - **Directiva 2000/14/CE** – Emisiile de zgomot în mediul exterior
  - **Directiva 2006/42/EC** - privind mașinile – introducerea pe piața a mașinilor
  - **Regulamentul UE 2016/1628** - stabilirea măsurilor de limitare a emisiilor gazeoase și de particule poluante provenite de la motoare
- Alte Standarde sau specificații utilizate:
- SR EN ISO 9001** - Sistemul de Management al Calității
  - SR EN ISO 14001** - Sistemul de Management al Mediului
  - OHSAS18001** - Sistemul de Management al Sănătății și Securității Ocupaționale.

#### **MARCAREA SI ETICHETAREA MOTOARELOR**

Motoarele pe benzina cu aprindere prin scanteie recepționate și utilizate pe echipamentele și mașinile RURIS, conform **Regulamentul UE 2016/1628 (amendat prin Regulamentul UE 2018/989)** și a HG 467/2018 sunt marcate cu:

- Marca și numele producătorului: C.D.G.M Co. LTD.
- Tipul: 4T
- Putere: 2,5 CP-7CP
- Numărul aprobării de tip obținut de producătorul specializat: e24\*2016/1628\*2017/SYA1/P\*0088\*00
- Numărul de identificare al motorului – număr unic.
- Concept General Engine

Notă: documentația tehnică este deținută de producător.

Precizare: prezenta declarație este conformă cu originalul.

Termen de valabilitate: 10 ani de la data aprobării.

**Anul aplicării marcatului CE: 2019.**

**Locul și data emiterii: Craiova, 01.11.2019**

**Nr. inreg. 1081/01.11.2019**

**Persoana autorizată și semnatura:** Stroe Marius Catalin

Director General al

SC Ruris Impex SRL





## DECLARAȚIA DE CONFORMITATE EC

Producator: **SC RURIS IMPEX SRL**

Calea Severinului, Nr.10 , Craiova, Dolj, România

Tel. 0351 464 632, Fax 0351 464 633, [www.ruris.ro](http://www.ruris.ro), [office@ruris.ro](mailto:office@ruris.ro)

Reprezentant autorizat: ing. Stroe Marius Cătălin – Director General

Persoana autorizată pentru dosarul tehnic: ing. Florea Nicolae – Director Proiectare Producție

Descrierea mașinii: **MOTOPOMPA** realizeaza operatii de irigat si pompat lichide, masina propriu-zisa fiind componenta energetică, iar pompa centrifuga este echipamentul de lucru efectiv

Tipul: **MP40, MP50, MP80**

Putere: **2,5 CP-7CP**

Nivelul de zgomot: **107 dB** Nivel de putere acustica relanti: **107 dB(A)**

Nivelul de zgomot este certificat de INMA Bucuresti prin Buletin de incercare nr. 6/18.04.2019, in conformitate cu prevederile Directivei 2000/14/CEE si SR EN ISO 22868:2011.

Noi, SC RURIS IMPEX SRL Craiova în calitate de producator, **în conformitate cu Directiva 2000/14/CE, H.G. 1756/2006** - privind limitarea nivelului emisiilor de zgomot în mediu produs de echipamente destinate utilizării în exteriorul clădirilor precum și **Directiva 2006/42/CE, H.G. 1029/2008** - privind condițiile introducerii pe piață a mașinilor, am efectuat verificarea și atestarea conformității produsului cu standardele specificate și declarăm că este conform cu principalele cerințe.

Subsemnatul Stroe Cătălin, reprezentantul producatorului, declar pe proprie răspundere că produsul este în conformitate cu următoarele Standarde și Directive Europene:

**-Directiva 2000/14/CE** – Emisiile de zgomot în mediul exterior

**-SR EN ISO 22868:2011** - Mașini forestiere și mașini pentru grădinarit. Cod de încercare acustică pentru mașinile, echipate cu motor cu ardere internă. Metodă de expertiză

**-SR EN 836+A4:2012** - Mașini pentru grădinarit. Cositori de gazon echipate cu motor

**-SR EN 809+A1/2010** - Pompe și agregate de pompare pentru lichide. Cerințe comune de securitate

**-SR EN ISO 3746:2009** - Acustică. Determinarea nivelurilor de putere acustică emise de sursele de zgomot utilizând presiunea acustică

Alte standarde sau specificații utilizate:

**-SR EN ISO 9001** - Sistemul de Management al Calității

**-SR EN ISO 14001** - Sistemul de Management al Mediului

**-OHSAS18001** - Sistemul de Management al Sănătății și Securității Ocupaționale.

Notă: documentația tehnică este deținută de producător.  
Precizari: prezenta declarație este conformă cu originalul.  
Termen de valabilitate: 10 ani de la data aprobării

**Anul aplicării marcatului CE: 2019.**

**Locul și data emiterii: Craiova, 01.11.2019**

**Nr. înreg: 1082/01.11.2019**

**Persoana autorizată și semnatura:**

Ing. Stroe Marius Cătălin  
Director General al  
SC RURIS IMPEX SRL





## MOTOPOMPE MP 40, MP50, MP80

*\*recommandations originales\**



## SOMMAIRE

|                                     |    |
|-------------------------------------|----|
| Recommandations de protection       | 4  |
| Couplage du tuyau de décharge       | 6  |
| Manœuvre préliminaire pour démarrer | 7  |
| Vérification de l'huile du moteur   | 8  |
| Vérification du niveau d'essence    | 9  |
| Vérification de l'élément filtrant  | 10 |
| Vérification de l'eau d'amorçage    | 11 |
| Démarrage du moteur                 | 12 |
| Fonctionnement à haute altitude     | 14 |
| Arrêt du moteur                     | 15 |
| Maintenance                         | 16 |
| Changement de l'huile               | 17 |
| Maintenance du filtre à air         | 18 |
| Maintenance de la bougie            | 19 |
| Transport/stockage                  | 21 |
| Dépister les dysfonctionnements     | 22 |
| Caractéristiques techniques         | 25 |

## PREFACE

Avant l'utilisation de la motopompe, veuillez lire attentivement le manuel. Ce manuel est un guide de résolution des problèmes d'installation, fonctionnement et maintenance de la motopompe.

Nous vous remercions d'avoir choisi la qualité et les produits de marque RURIS!

Renseignements et support clients:

Téléphone: **0351 820 105**

Courriel: **info@ruris.ro**

## RECOMMANDATIONS DE PROTECTION

### AVERTISSEMENT

Pour assurer un fonctionnement dans de conditions de sécurité:

- Vérifier toujours le moteur avant le démarrage. Ainsi, vous pouvez prévenir un accident ou l'endommagement de l'équipement.
- Comme mesure de sécurité ne pompez jamais des liquides inflammables ou corrosifs comme l'essence ou les acides. Aussi, afin d'éviter de rouiller la pompe, ne pompez jamais de l'eau de mer, des solutions chimiques, des liquides caustiques comme les huiles usées, du vin ou du lait.
- La motopompe est destinée au pompage de l'eau claire, non-résiduelle ou avec des impuretés (sable, gravier, etc.). L'eau sale et avec d'impuretés peut mener à l'usure prématurée des éléments de la pompe.
- Placez la motopompe sur une surface horizontale sûre. Au cas où la motopompe penche ou se renverse, il est possible de causer des déversements de l'essence.
- Pour prévenir les incendies et pour assurer une aération correcte, tenez la pompe à minimum 1m des murs des bâtiments ou des équipements pendant le fonctionnement. Ne placez d'objets inflammables autour de la motopompe.
- A cause de la possibilité de prendre feu due aux pièces chaudes du moteur pendant le fonctionnement de la motopompe, n'autorisez pas l'approche du lieu de fonctionnement.
- Il faut connaître la modalité d'arrêt rapide du moteur et il faut comprendre la manière d'appliquer tous les contrôles. N'autorisez jamais à personne de travailler avec la motopompe sans recevoir en préalable les recommandations respectives.
- L'essence est extrêmement inflammable, et dans certaines conditions elle peut devenir explosive.
- Alimentez en essence dans des espaces bien aérés et avec le moteur arrêté. Ne fumez pas et n'autorisez pas l'approche avec une flamme ou étincelle de l'endroit d'alimentation ou de stockage de l'essence.

- Ne remplissez pas le réservoir d'essence au-delà des limites. Après l'alimentation vérifiez si le bouchon du réservoir est bien fermé.
- Attention à ne pas verser du combustible lors de l'alimentation. Le combustible versé ou les vapeurs combustibles peuvent s'allumer. S'il y a du combustible versé, avant le démarrage du moteur, veiller à ce que l'essence versée soit essuyée.
- Ne faites jamais tourner le moteur dans des pièces fermées ou des espaces non-aérés.
- L'échappement devient très chaud pendant le fonctionnement du moteur et il reste chaud pendant un certain temps après son arrêt.

Prenez garde à ne pas toucher l'échappement pendant qu'il est chaud. Pour éviter la possibilité des accidents en touchant les parties chaudes du moteur, n'autorisez pas l'accès des enfants ou des animaux dans la zone.

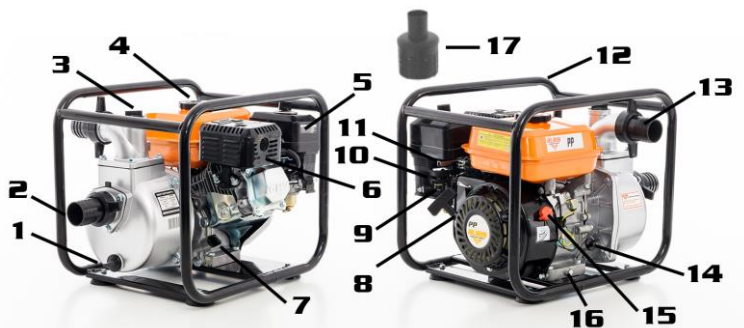

1. Bouchon drainage pompe
2. Ajustage aspiration
3. Bouchon remplissage eau pour amorçage
4. Bouchon alimentation combustible
5. Filtre à air
6. Echappement
7. Bouchon huile
8. Démarreur

9. Robinet combustible
10. Levier choc
11. Manche accélération
12. Cadre de protection
13. Ajustage refoulage
14. Bouchon huile
15. Contact moteur (ON/OFF)
16. Bouchon drainage huile
17. Bouchon tourbillon

## COUPLAGE DU TUYAU DE DECHARGE

Utiliser un tuyau commercial, raccord tuyau et collier pour tuyau. Le tuyau court et de diamètre large est le plus efficace. Le tuyau long et de petit diamètre, mènera à l'augmentation de la force de friction et réduira le débit de la pompe.

**NOTE:**

Serrez le collier sur le tuyau afin de prévenir le découplage du tuyau à haute pression.

1. Tuyau de décharge (*pas inclus dans l'emballage*)
2. Collier tuyau

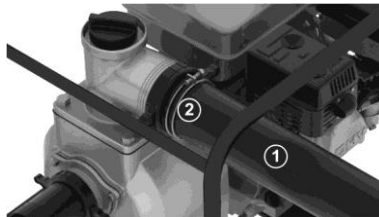

## MANOEUVRE PRELIMINAIRE AVANT LA MISE EN MARCHÉ

### Couplage du tuyau d'aspiration

Utilisez un tuyau commercial disponible, raccord et colliers de serrage. Le tuyau d'aspiration devra être de type armé non expansible. La longueur du tuyau d'aspiration ne devra pas être plus longue que nécessaire, puisque la performance de pompage est la meilleure lorsque la pompe est loin du niveau de l'eau.

Le temps de l'auto-amorçage est proportionnel avec la longueur du tuyau d'aspiration. Le bouchon fourni avec la pompe sera couplé au bout du tuyau d'aspiration par l'intermédiaire d'un collier de serrage.

### PRECAUTION:

Toujours monter le bouchon au bout du tuyau d'aspiration avant de commencer le pompage. Le bouchon ne permettra pas le passage de branches, feuilles, racines ou autres résidus pouvant boucher le tuyau ou endommager le rotor.

Le point d'appui du bouchon doit être solide (pas sur sable, gravier, boue, etc.) ou à 0,5 m du fond de l'eau.

Dans le cas du drainage de l'eau du lit d'une rivière, le pompage sera effectué d'une zone protégée du cours de l'eau (foyer) afin d'éviter l'absorption de sable et gravier.

**NOTE:** Serrez le raccord du tuyau et les colliers de serrage afin d'assurer l'étanchéité et de prévenir la perte de l'aspiration. Un tuyau d'aspiration ouvert réduira la performance de pompage, ainsi que la capacité d'auto-amorçage.

1. Tuyau d'aspiration  
(*non-inclus dans l'emballage*)
2. Collier tuyau
3. Robinet

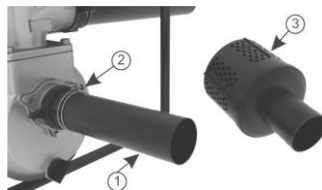



## VERIFICATION HUILE MOTEUR

### PRECAUTION:

L'huile de moteur est un facteur majeur déterminant de la performance du moteur et de sa durée de vie. Les huiles de type non-détergent ou les huiles végétales ne sont pas recommandées.

La vérification du niveau de l'huile dans le moteur est effectuée uniquement avec le moteur en position horizontale.

Avant de démarrer le moteur, alimentez-le en huile Ruris 4T Max ou une huile de classe API: CI-4/SL ou supérieure, avec une quantité d'environ 600 ml.

Retirez le bouchon d'alimentation en huile et essuyez la jauge avec un chiffon propre.

Vérifiez le niveau de l'huile en introduisant la jauge dans le bouche d'alimentation dans pourtant l'y visser. Si le niveau de l'huile est sous le bout de la jauge, réalimentez avec l'huile recommandée jusqu'au bord de la bouche d'alimentation.



Robinet d'alimentation en huile



Bouchon d'huile



Niveau supérieur

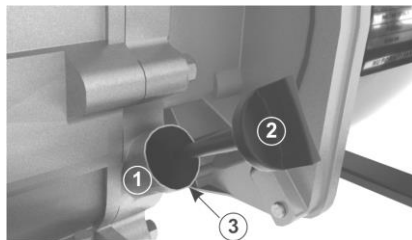

### Période de rodage

La motopompe doit fonctionner maximum 5 heures en charge légère (pompage de l'eau), ensuite videz toute l'huile dans le bain d'huile du moteur. Ensuite, alimentez le bain d'huile du moteur avec de l'huile Ruris 4T Max ou une huile de classe API: CI-4/SL ou supérieure.

Pour la motopompe Ruris MP40/50/80 on utilisera de l'essence sans plomb.



## VERIFICATION DU NIVEAU D'ESSENCE

Retirez le bouchon d'alimentation en combustible et vérifiez le niveau d'essence du réservoir.

Réalimentez le réservoir si le niveau d'essence est réduit.

Utilisez de l'essence auto, sans plomb.

N'utilisez jamais un mélange d'essence et d'huile ou de l'essence avec des impuretés. Evitez la pénétration d'impuretés, de poussière et d'eau dans le réservoir d'essence.

### **AVERTISSEMENT:**

L'essence est extrêmement inflammable et, dans certaines, explosive. Laissez le moteur refroidir avant l'alimentation.

Réalimentez en combustible dans des espaces bien aérés, avec le moteur arrêté. Ne fumez pas et n'autorisez pas l'approche avec des flammes ou étincelles près de l'endroit où est effectuée l'alimentation ou de l'endroit de stockage de l'essence.

Ne remplissez pas le réservoir sur-mesure avec de l'essence (le niveau maximum de l'essence est jusqu'à la bouche d'alimentation). Après l'alimentation vérifiez si le bouchon du réservoir est serré correctement et assuré.

Prenez garde à ne pas verser de l'essence lors de l'alimentation. L'essence versée ou les vapeurs d'essence peuvent prendre feu. Si l'on verse de l'essence lors de l'alimentation veillez à ce qu'elle soit nettoyée avant le démarrage du moteur.

Evitez les contacts prolongés ou répétés avec la peau ou l'inhalation des vapeurs d'essence. **N'AUTORISEZ PAS L'ACCES DES ENFANTS.**



## VERIFICATION DE L'ÉLÉMENT FILTRANT

Retirez l'écrou papillon, la rondelle et le couvercle du filtre à air. Vérifiez que l'élément filtrant ne présente pas de poussière ou d'autres éléments de blocage. Si nécessaire, nettoyez l'élément filtrant.

1. Couvercle filtre
2. Élément filtrant



### **PRECAUTION:**

N'utilisez jamais le moteur sans filtre à air. Il est possible de produire une usure rapide du moteur à cause des impuretés comme la poussière aspirée par le carburateur dans le moteur.

## VERIFICATION DE L'EAU D'AMMORSSAGE

### **ATTENTION:**

La chambre de pompage devra être remplie avec de l'eau avant sa mise en fonction.

### **PRECAUTION:**

Ne mettez jamais la pompe en fonction sans avoir assuré l'eau pour l'amorçage, puisque la pompe va surchauffer et le preset se détériorera.

1. Bouchon d'alimentation eau d'amorçage

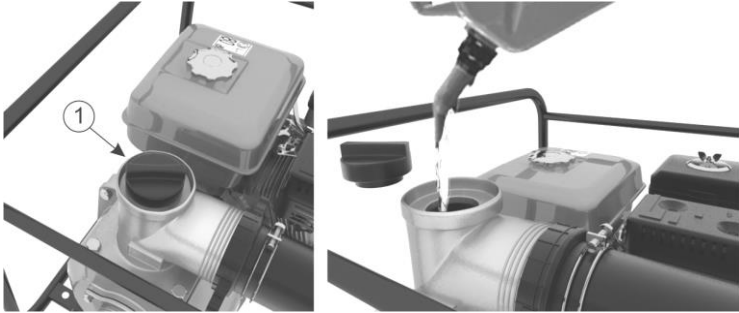

## MISE EN MARCHE DU MOTEUR

- Ouvrez le robinet de combustible.
- Commutez le levier de choc du moteur.

**NOTE:**

Si le moteur est chaud n'utilisez pas le choc.

1. Levier de choc
2. Robinet de combustible

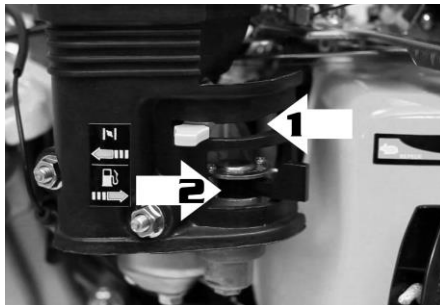

Lorsque l'on utilise la première fois l'outil, tirez 4 fois légèrement la corde de démarrage du moteur, afin d'amorcer avec de l'huile tous les orifices intérieurs du moteur.

Mettez le contact du moteur en position ON.



Déplacez la manche d'accélération légèrement vers la gauche.



Démarrez le moteur en tirant sur la corde du démarreur. Ne tirez jamais brusquement la corde du démarreur, mais d'abord poussez-la jusqu'au stoppeur, c'est-à-dire laissez-la d'abord engager les cliquets. Dirigez légèrement la manche de la corde du démarreur dans la course de retour vers le boîtier du démarreur, même si le moteur est en marche.

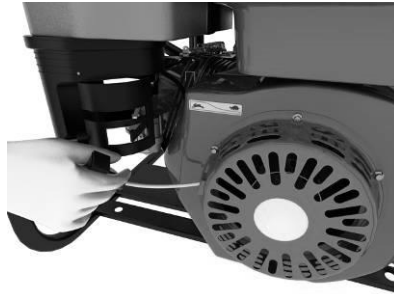

## FUNCTIONNEMENT A HAUTES ALTITUDES

A haute altitude, le mélange standard d'air et d'essence sera excessivement riche. La performance va baisser, et la consommation d'essence augmentera.

La performance du moteur à haute altitude peut être améliorée par le montage dans le carburateur d'un jet à diamètre plus petit et par l'ajustement de la vis dans le pilot. Si vous utilisez souvent le moteur à une altitude au-dessus de 1830 m au-dessus du niveau de la mer, appelez votre distributeur pour réaliser la modification du carburateur.

### **PRECAUTION !**

Le fonctionnement du moteur à une altitude plus petite que celle correspondante au diamètre du jet, peut mener à la baisse de la performance, au surchauffage, ainsi qu'aux dommages importants du moteur, suite au mélange trop pauvre.

## ARRET DU MOTEUR

1. Déplacez la manche d'accélération vers la droite.

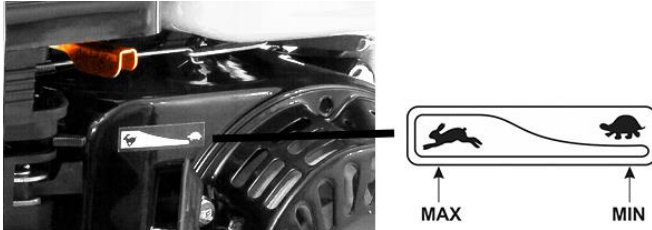

2. Mettez le contact du moteur en position OFF (fermé).

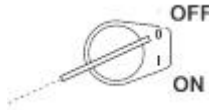

## MAINTENANCE

Afin de maintenir un haut niveau de performance de la pompe il est nécessaire de régler et vérifier régulièrement la pompe. La maintenance périodique vous aide à prolonger sa durée de vie. Les intervalles de maintenances exigées, ainsi que le type de maintenance à réaliser sont décrits à la page 27.

### **AVERTISSEMENT:**

Arrêtez le moteur avant d'effectuer la maintenance. Si le moteur doit être en marche, vérifiez que l'espace est bien aéré. Les gaz d'échappement contiennent du monoxyde de carbone nocif, s'y exposer peut causer la perte de la conscience ou la mort.

### **PRECAUTION:**



Utilisez des pièces d'origine ou équivalentes pour la maintenance ou les réparations. Les pièces remplacées qui ne sont pas d'origine peuvent endommager la pompe.



## CHANGEMENT DE L'HUILE

Pour assurer un drainage rapide et complet, évacuez l'huile du moteur pendant qu'il est encore chaud.

- Retirez le bouchon de remplissage du bain d'huile et le bouchon de drainage, puis laissez l'huile couler.
- Remontez le bouchon de drainage et serrez-le correctement.
- Alimentez avec de l'huile Ruris 4T Max ou une huile de classe API: CI-4/SL ou supérieure, jusqu'au niveau précisé.
- Changez l'huile chaque 25 heures de fonctionnement ou une fois tous les 6 mois.

1. Bouchon d'huile
2. Bouchon de drainage d'huile

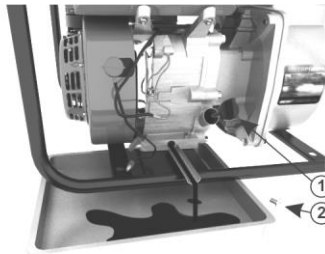

Bien qu'il ne soit pas recommandé de manipuler de l'huile, il est recommandé de se laver les mains en abondance avec de l'eau et du savon immédiatement après avoir manipulé de l'huile usée de moteur.

### NOTE:

Il est recommandé de disposer l'huile de manière qu'elle n'entre pas en contradiction avec les normes de protection de l'environnement. Il est recommandé de déposer l'huile dans un petit conteneur étanche et le déposer dans une station de service. Ne pas abandonner au sol ou ne pas jeter dans le réseau d'eau usées.

## MAINTENANCE DU FILTRE A AIR

Un filtre à air colmaté (imprégné d'impuretés) diminuera le flux d'air du carburateur. Afin de prévenir le fonctionnement défectueux du carburateur, faites régulièrement la maintenance du filtre à air. La maintenance du filtre à air est effectuée plus souvent si la pompe fonctionne dans une zone extrêmement polluée ou poussiéreuse.

### AVERTISSEMENT:

N'utilisez jamais la motopompe sans filtre à air. Dans l'élément filtrant se déposera de l'huile propre (de moteur) jusqu'au niveau indiqué sur le filtre à air. Par l'aspiration d'impuretés solides, comme les particules de poussière se produit une détérioration rapide du moteur.

- Dévissez l'écrou papillon, retirez le couvercle du filtre à air et l'élément filtrant.
- Lavez l'élément filtrant avec de l'eau et du détergent et séchez-le complètement.
- Remontez l'élément filtrant et le couvercle du filtre.

1. Couvercle du filtre à air
2. Élément filtrant



## MAINTENANCE DE LA BOUGIE

Bougie recommandée: BPR 6ES(NGK)  
W20EPR-U (NIPPON DENSO)

Afin d'assurer un fonctionnement approprié du moteur, la bougie devra être nettoyée des éventuels dépôts et aura la distance entre les électrodes dans les limites spécifiées.

1. Retirez la pipe de la bougie

### **AVERTISSEMENT:**

Si le moteur a été en marche, l'échappement est très chaud.  
Attention ! Ne pas toucher !

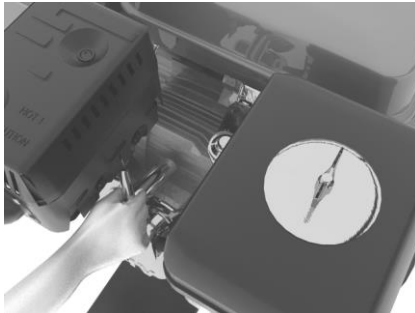

2. Contrôlez visuellement la bougie. Remplacez la bougie qui présente une usure apparente ou qui a le diélectrique fissuré ou touché. Si la bougie est en état d'être réutilisée, nettoyez-la à l'aide d'une brosse métallique.
3. La distance entre les électrodes est mesurée à l'aide d'un jeu de lames calibrées. Elle aura la valeur de 0,7 - 0,8mm. Si nécessaire, corrigez la valeur en pliant l'électrode latéral.



4. Vérifiez si la rondelle de montage de la bougie est en état approprié et introduisez la bougie par filetage à la main, pour éviter la détérioration du filet.

**NOTE:**

Lors du montage d'une bougie nouvelle, après avoir déposé la bougie sur la chaise, on serre un demi-tour qui comprime la rondelle montage. Si une bougie déjà utilisée est remontée, on serre 1/8 - 1/4 tour.

**PRECAUTION:**

Veillez à ce que la bougie soit serrée fermement. Une bougie serrée de manière inappropriée peut devenir chaude et peut détériorer le moteur. Ne jamais utiliser une bougie avec de chauffage inadéquate.



## TRANSPORT/STOCKAGE

### **AVERTISSEMENT:**

Pour éviter les allumages dangereux d'incendie, laissez le moteur refroidir avant d'effectuer le transport de la motopompe ou son dépôt dans des espaces fermés.

Lors du transport de la pompe, mettez le robinet de combustible en position OFF et maintenez la pompe au niveau horizontal pour prévenir que l'essence coule. L'essence versée ou les vapeurs d'essence peuvent prendre feu.

1. Avant de déposer le motopompe pour une période plus longue, vérifiez si l'espace de stockage correspond de point de vue de l'humidité et de la poussière.
2. Nettoyez l'intérieur de la pompe. Après avoir pompé l'eau propre retirez le bouchon de vidange de l'eau du boîtier bassin (photo, position 1), retirez l'eau du boîtier du bassin et ensuite remettez en place le bouchon de vidange de l'eau.
3. Vidange du combustible:
  - a. Avec le robinet de combustible en position OFF, retirez la vis de drainage du verre du carburateur (photo, position 2) et retirez le combustible du carburateur. Vidangez le combustible dans un conteneur adéquat.
  - b. Mettez le robinet de combustible en position ON et vidangez le combustible du réservoir dans un conteneur adéquat.
  - c. Remontez la vis de drainage du carburateur.



4. Changez l'huile de moteur.
5. Retirez la bougie et versez 20 ml d'huile de moteur propre dans le cylindre. Tournez le vilebrequin plusieurs fois en tirant sur la corde du démarreur pour distribuer l'huile, puis montez de nouveau la bougie.
6. Tirez la manche du starter jusqu'à rencontrer une résistance. Continuez à tirer jusqu'à ce que l'encoche sur la roue de transmission du démarreur soit alignée sur la bouche au-dessus de la bobine d'enroulement (voir figure ci-dessous). A ce stage, les valves d'admission et d'évacuation sont fermées et cela vous aide à protéger le moteur contre la corrosion interne.



7. Couvrez la pompe pour éviter la pénétration de la poussière.

## DEPISTER LES DYSFONCTIONNEMENTS

Lorsque le moteur ne démarre pas, vérifiez:

1. S'il y a suffisamment de combustible.
2. Si le robinet de combustible est ouvert (ON).
3. Si l'essence arrive jusqu'au carburateur.

Pour vérifier cela, dévisser la vis de drainage avec le robinet de combustible en position ON (photo, positions 1, 2).

### AVERTISSEMENT:

Si l'on verse de l'essence, prenez garde avant de procéder à la vérification de l'étincelle de la bougie d'essuyer les traces d'essence.

L'essence versée ou les vapeurs d'essence peuvent prendre feu.



4. Si le contact du moteur est en position ON.
5. S'il y a suffisamment d'huile dans le moteur.
6. S'il y a des étincelles dans la bougie.
  - a. Retirez la pipe de la bougie. Retirez la bougie et nettoyez toute impureté sur les électrodes de la bougie.
  - b. Montez la bougie en pipe.
  - c. Mettez le contact du moteur en position ON.
  - d. Mettez l'électrode latérale de la bougie en contact avec le boîtier du moteur tirez la manche du démarreur.



e. S'il n'y pas d'étincelles, alors changez la bougie. Si tout va bien, essayez de démarrer selon les instructions.

7. Si le moteur ne démarre pas ramenez la pompe à un service autorisé Ruris.

Lorsque la motopompe ne pompe pas, vérifiez:

1. Si la pompe est amorcée.
2. Si le robinet est débouché.
3. Si les colliers de fixation sont serrés fermement.
4. Si les tuyaux ne sont pas détériorés.
5. Si la hauteur d'aspiration n'est pas trop grande.
6. Si la motopompe ne démarre toujours pas, alors ramenez-la à un service autorisé Ruris.



## CARACTERISTIQUES TECHNIQUES

|  | Motopompe MP40      | Motopompe MP50      | Motopompe MP80      |
|--|---------------------|---------------------|---------------------|
| <b>Moteur</b>                          | General Engine      | General Engine      | General Engine      |
| <b>Puissance moteur</b>                | 2,5 CP              | 7 CP                | 7 CP                |
| <b>Temps</b>                           | 4                   | 4                   | 4                   |
| <b>Profondeur d'aspiration</b>         | 5m                  | 6m                  | 6m                  |
| <b>Pompe</b>                           | autoamorçante       | autoamorçante       | autoamorçante       |
| <b>Débit maximum</b>                   | 20m <sup>3</sup> /h | 36m <sup>3</sup> /h | 65m <sup>3</sup> /h |
| <b>Consommation</b>                    | 0,70l/h             | 1,75l/h             | 1,75l/h             |
| <b>Diamètre d'aspiration et reflux</b> | 40mm                | 50 mm               | 80 mm               |

### Programme de maintenance

| Opération de maintenance |                           | A chaque utilisation | Après le premier mois ou 50 heures | Après mes premières 5 heures | Mensuelle ment ou à 10 heures | Chaque 6 mois ou 25 heures | Annuellement ou à 100 heures |
|--------------------------|---------------------------|----------------------|------------------------------------|------------------------------|-------------------------------|----------------------------|------------------------------|
| Huile de moteur          | Vérification niveau       | x                    | x                                  |                              |                               | x                          |                              |
|                          | Remplacement              |                      |                                    | x                            |                               | x                          |                              |
| Filtre à air             | Vérification nettoyage    | x                    |                                    |                              | x                             |                            |                              |
| Bougie                   | Vérification réajustement |                      |                                    |                              |                               | x                          |                              |
| Réglage de valves        | Vérification réajustement |                      |                                    |                              |                               |                            | x(1)                         |
| Chambre de combustion    | Nettoyage                 |                      |                                    |                              |                               |                            | x(1)                         |
| Réservoir combustible    |                           |                      |                                    |                              |                               |                            | x(1)                         |



**NOTE:**

(1) Dans le cas où l'utilisateur n'a pas d'outils nécessaires et ne possède pas les connaissances mécaniques nécessaires, ces opérations doivent être effectuées par un service autorisé Ruris.

## EMBALLAGE

Les motopompes MP40, MP50, MP80 sont emballées dans des cartons en carton ondulé. Les motopompes MP40, MP50, MP80 doivent être stockées dans des endroits secs avec toit et à l'abri de l'humidité.

Dimensions de l'emballage cm:

|                | Longueur | Largeur | Hauteur |
|----------------|----------|---------|---------|
| Motopompe MP40 | 36.5     | 32      | 38      |
| Motopompe MP50 | 55       | 45      | 49.5    |
| Motopompe MP80 | 55       | 45      | 49.5    |

Poids: Motopompe      MP40 - 14 kg  
                                 MP50 - 25 kg  
                                 MP80 - 38 kg

**DECLARATION DE CONFORMITE**

**EC**

Fabricant et distributeur: **SC RURIS IMPEX SRL**  
Calea Severinului, imm. 317b, Craiova, Dolj, Roumanie  
Tél. 0351 464 632, Télécopie 0351 464 633, [www.ruris.ro](http://www.ruris.ro), [office@ruris.ro](mailto:office@ruris.ro)  
Représentant autorisé: ing. Stroe Marius Catalin - Directeur Général  
Personne autorisée pour le dossier technique: ing. Florea Nicolae - Directeur  
Conception Production

Description de la machine: la **Motopompe** a le rôle de réaliser des travaux de pompage des fluides, la machine de base étant la composante énergétique et la pompe de pression l'équipement de travail effectif  
Symbole: **MP** Type: **40; 50; 80**  
Moteur: **thermique en 4 temps, essence sans plomb** Puissance maximale: **2,5 - 7 CP**

**Niveau de puissance acoustique (ralenti): 107 dB**  
**Niveau de puissance acoustique (Nmax): 107 dB**  
**Niveau de puissance acoustique (bruit) est certifié par I.N.M.A. Bucarest par le bulletin de test n° 6/18.04.2019 en conformité avec les dispositions de la Directive 2000/14/CEE et SR EN ISO 22868 :2011.**

Nous, SC RURIS IMPEX SRL Craiova en qualité de producteur et distributeur, **en conformité avec D.G. 1756/2006** - relative à la limitation du niveau des émissions de bruit dans l'environnement produit par des équipements destinés à l'utilisation à l'extérieur des bâtiments, ainsi que de la **D.G. 1029/2008** - relative aux conditions de l'introduction sur le marché des machines, avons effectué la vérification et l'attestation de la conformité du produit avec les standards spécifiés et déclarons qu'il est conforme avec les principales exigences.

Le soussigné Stroe Catalin, le représentant du fabricant, je déclare sur l'honneur que le produit est en conformité avec les Standards et Directives Européennes suivantes:

- **Directive 2000/14/EC** - Emissions de bruit dans le milieu extérieur
- **SR EN ISO 22868:2011** - Machines forestières et machines pour jardiner. Code de test acoustique pour les machines pourvues d'un moteur à combustion interne. Méthode d'expertise
- **SR EN ISO 3746:2009** - Acoustique. Détermination des niveaux de puissance acoustique émise par les sources de bruit en utilisant la pression acoustique
- **SR EN 809+A1/2010** - Pompes et agrégats de pompage pour liquides. Exigences communes

Autres standards ou spécifications utilisées:

- **SR EN ISO 9001** - Système de Management de la Qualité
- **SR EN ISO 14001** - Système de Management de l'Environnement



- OHSAS18001 - Système de Management de la Santé et de la Sécurité  
Occupationnelle.

Note: La documentation technique est détenue par le fabricant.  
Année de l'application du marquage EC: 2019.  
Précisions: La présente déclaration est conforme à l'original.  
Terme de validité: 10 ans de la data de la validation.  
Lieu et date de l'émission: **Craiova, le 01.11.2019.**  
**N° d'enreg.:** 1082/01.11.2019

**Personne autorisée et signature:** Ing. Stroe Marius Catalin  
Directeur Général  
SC RURIS IMPEX SRL

## DECLARATION DE CONFORMITE



Fabricant: **SC RURIS IMPEX SRL**

Calea Severinului, imm. 317b, Craiova, Dolj, Roumanie

Tél. 0351 464 632, Télécopie 0351 464 633, [www.ruris.ro](http://www.ruris.ro), [office@ruris.ro](mailto:office@ruris.ro)

Représentant autorisé: ing. Stroe Marius Catalin - Directeur Général

Personne autorisée pour le dossier technique: ing. Florea Nicolae - Directeur

Conception Production

Description de la machine: la **MOTOPOMPE** réalise des opérations d'irrigation et de pompage de liquides, la machine proprement-dite étant la composante énergétique et la pompe centrifuge l'équipement de travail effectif.

Symbole: **MP**

Type: **40; 50; 80**

Moteur: **thermique 4 temps, essence sans plomb**. Puissance maximale: **2,5 - 7 CP**

Débit: **20-65 m<sup>3</sup>/h**

Nous, SC RURIS IMPEX SRL Craiova, fabricant et/ou distributeur, **en conformité avec la D.G. 1029/2008** - concernant les conditions d'introduction sur le marché des machines, la Directive 2006/42/EC - exigences de sûreté et de sécurité, le Standard EN12100 - Machines agricole et forestières. Sécurité, D.G. 1756/2006 - relative à la limitation du niveau d'émission de bruit dans l'environnement, D.G. 332/2007 - établissement des mesures de limitation des émissions de gaz et de particules polluantes issues des moteurs, avons effectué l'attestation de la conformité du produit avec les standards spécifiés et déclarons qu'il est conforme avec les principales exigences sûreté et sécurité, ne met pas en danger la vie, la santé, la sécurité au travail et n'a pas d'impact négatif sur l'environnement.

Soussigné Stroe Catalin, représentant du fabricant, déclare sur l'honneur que le produit est en conformité avec les standards suivants et les directives européennes:

- **SR EN ISO 12100: 2011** - Sécurité des machines. Concepts de base, principes généraux de conception. Terminologie de base, méthodologie. Principes techniques. Exigences générales
- **SR EN 1050: 2000** - Sécurité des machines. Principes pour apprécier le risque
- **SR EN 809 + A1/2010** - Pompes et équipements de pompage pour liquides. Exigences communes de sécurité
- **SR EN ISO 3746:2009** - Acoustique. Déterminer les niveaux de puissance acoustique émise par les sources de bruit en utilisant la pression acoustique
  
- **SR EN ISO 22868:2011** - Machines forestières et machines pour jardinage. Code de tests acoustiques pour mes machines portables, tenues à la main, pourvues d'un moteur à combustion interne. Méthode d'expertise

- **SR EN 14930 + A1: 2009** - Machines agricoles et forestières et machines pour jardinage. Machines tenues à la main et avec conducteur pédestre. Déterminer le risque de contact avec les surfaces chaudes
- **Directive 2000/14/EC** - Emissions de bruit dans l'environnement extérieur
- **Directive 2004/108/EC** - relative aux équipements électromagnétiques
- **Directive 89/392/EC** - relative aux machines mobiles
- **SR EN 50081-1-2** - Compatibilité électromagnétique. Standard générique d'émission. Partie 1: Milieu résidentiel, commercial et faiblement industrialisé; Partie 2: Milieu industriel
- **Directive 2006/42/EC** - concernant les machines.

Autres Standards ou spécificités utilisés:

- **SR EN ISO 9001** - Système de Management de la Qualité
- **SR EN ISO 14001** - Système de Management de l'environnement
- **OHSAS18001** - Système de Management de la Santé et de la Sécurité Occupationnelle.

### **MARQUAGE ET ETIQUETAGE DES MOTEURS**

Les moteurs à essence à allumage par étincelle reçus et utilisés sur les équipements et les machines SC RURIS, conformément à la décision DG 332/2007 sont marqués avec:

- Marque et nom du fabricant: C.D.G.M Co, ltd
- Type: 4T
- Puissance nette: 2,5 - 7 CP
- Numéro de l'approbation du type obtenu par le fabricant spécialisé: e24\*2016/1628\*2017/656SYA1/P\*0088\*00

Note: la documentation technique est détenue par le fabricant.

Précision: La présente déclaration est conforme à l'original.

Terme de validité: 10 ans de la date de la validation.

**Lieu et date de l'émission: Craiova, le 01.11.2019.**

**Année de l'application du marquage CE: 2019.**

**N° Enreg.: 1081/01.11.2019**

**Personne autorisée et signature:** Ing. Stroe Marius Catalin

Directeur Général  
SC RURIS IMPEX SRL



HU



## MP 40, MP50, MP8 MOTOROS PUMPA

\* Eredeti utasítások \*

## TARTALOMJEGYZÉK

|                                      |    |
|--------------------------------------|----|
| Védelmi utasítások                   | 4. |
| A leeresztő csatorna összekapcsolása | 6  |
| Előzetes kezelés indításkor          | 7  |
| Motorolaj ellenőrzése                | 8  |
| A benzin szintjének ellenőrzése      | 9  |
| A szűrő ellenőrzése                  | 10 |
| Az alapozó víz ellenőrzése           | 11 |
| A motor elindítása                   | 12 |
| Nagy magasságú működés               | 14 |
| Motor leállítása                     | 15 |
| Karbantartás                         | 16 |
| Olajcsere                            | 17 |
| Levegőszűrő karbantartása            | 18 |
| Gyújtógyertya karbantartása          | 19 |
| Szállítás/tárolás                    | 21 |
| Hibák észlelése                      | 22 |
| Műszaki jellemzők                    | 25 |

### Előszó

A motoros pompa használata előtt kérjük, olvassa el a kézikönyvet figyelmesen. Ez a kézikönyv egy útmutató a motoros pompa telepítése, üzemeltetése és karbantartása során felmerülő problémák megoldására.

Köszönjük, hogy RURIS termékeket és a minőséget választotta!

Ügyfél információ és támogatás:

Telefon: **0351 820 105**

E-mail: [info@ruris.ro](mailto:info@ruris.ro)

Védelmi utasítások



### Figyelmeztetés

A biztonságos üzemeltetés érdekében:

- Indítás előtt mindig ellenőrizze a motort. Így elkerülhető a baleset, vagy a berendezés károsodása.
- Mint biztonsági intézkedés, soha ne szivattyúzzon gyúlékony vagy maró folyadékokat, mint a benzin vagy savak. A pumpa rozsdásodásának elkerülése érdekében, soha ne szivattyúzzon tengervizet, kémiai oldatokat, maró folyadékokat, mint a használt olajok, bor vagy tej.
- A pumpa a tiszta víz szivattyúzására szolgál, nem szilárd anyagokkal vagy szennyeződésekkel (homok, kavics stb.) telire. A piszkos víz és a szennyeződések a szivattyú elemeinek korai kopásához vezethet.
- Helyezzük a pumpát egy biztonságos, vízszintes felületre. Abban az esetben, ha a pumpa megdől vagy felborul, a benzin is kiömölhet.
- A tüzek megelőzése és a megfelelő szellőzés biztosítása érdekében tartsa üzemeltetés közben a pumpát legalább 1 méter távolságra a falaktól vagy egyéb berendezésektől. Ne helyezzen gyúlékony tárgyakat a pumpa közelébe.
- Mivel a motor meleg alkatrészei tüzet idézhetnek elő működés közben, ne közeledjen hozzuk.
- Tudja, hogyan kell megállítani a gyorsan motort és tanulja meg az összes vezérlőeszköz működtetését. Soha ne engedje, hogy bárki is használja a pumpát, anélkül, hogy előbb megkapta volna a megfelelő utasításokat.
- A benzin rendkívül tűzveszélyes, és bizonyos körülmények között robbanásveszélyes lehet.
- Az üzemanyagot jól szellőző helyiségben, álló motorral töltsa a berendezésbe. Ne dohányozzon, és ne közeledjen nyílt lánggal vagy szikrával az üzemanyagöltő vagy a benzin tárolására használt helyhez.

- A benzintartályt ne töltsse a jelzettnél tovább. Üzemanyagtöltés után ellenőrizze, hogy jól zár-e a tartálysapka.
- Ügyeljen arra, hogy ne öntsön mellé üzemanyagot töltés közben. A kiömlött üzemanyag vagy az üzemanyag-pára meggyulladhat. Ha az üzemanyag kiömlött a motor indítása előtt, győződjön meg arról, hogy azt feltörölte.
- Soha ne járassa a motort zárt vagy nem szellőző helyiségben.
- A kipufogó dob nagyon felforrósodik működés közben, és egy ideig a leállítás után is forró marad.

Ügyeljen arra, hogy ne érintse meg a kipufogó dobot, míg az meleg. A motor meleg részeinek érintéséből származó balesetek elkerülése érdekében, ne engedjen gyerekeket vagy állatokat annak közelébe.

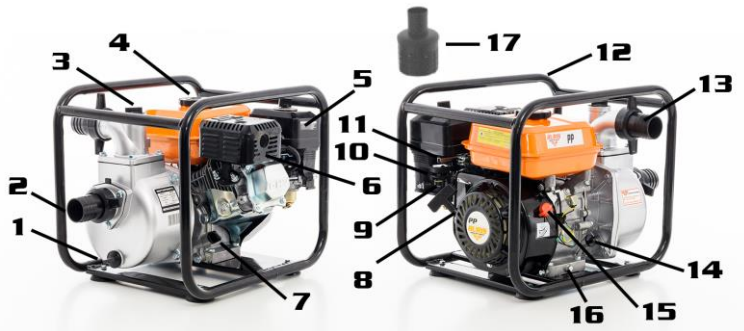

- |                            |                                |
|----------------------------|--------------------------------|
| 1. Vízeleesztő dugó        | 9. Üzemanyagcsap               |
| 2. Szívótömlő-csatlakozó   | 10. Indító fogantyú            |
| 3. Alapozóvíz töltési dugó | 11. Gázadagoló kar             |
| 4. Üzemanyagdugó           | 12. Védelmi keret              |
| 5. Levegőszűrő             | 13. Leeresztő tömlő csatlakozó |
| 6. Kipufogódob             | 14. Olajdugó                   |
| 7. Olajdugó                | 15. Motorkapcsoló (be/ki)      |
| 8. Starter                 | 16. Olajleeresztő dugó         |
|                            | 17. Szűrő                      |

## A leeresztő tömlő csatlakoztatása

Használjon kereskedelemben kapható tömlőt, csatlakozót és gyűrűt a csatlakoztatáshoz. A rövid és nagy átmérőjű tömlő a leghatékonyabb. A hosszú és kis átmérőjű tömlő növelni fogja a súrlódási erőt és csökkenti a pumpa hozamát.

**Megjegyzés:**

Húzza meg a gyűrűt a tömlőn, így elkerülhető, hogy magas nyomás esetén lecsatlakozzon a tömlő.

1. Leeresztő tömlő (*nem része a csomagnak*)
2. Tömlő gyűrű

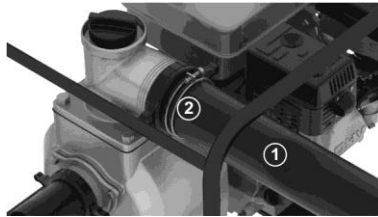

## Előzetes kezelés indításkor

### A szivótömlő csatlakoztatása

Használjon kereskedelemben kapható tömlő, csatlakozót és szorítógyűrűt. A szivótömlő nem lehet gégecső. A szivótömlő ne legyen hosszabb az indokoltnál, mivel a szivattyúzás teljesítmény akkor a legjobb, ha a pumpa nincs messze a víz szintjétől.

Az önindítás ideje egyenesen arányos a szivótömlő hosszával. A pumpával szállított szűrőt a szívóvezeték végére kell erősíteni egy szorítógyűrű segítségével.

### Elővigyázatosságból:

A pumpálás megkezdése előtt mindig csatlakoztassa a szűrőt a szívócső végéhez. A szűrő megakadályozza, hogy levelek, gyökerek vagy más törmelékek kerüljenek a pumpába, amelyek eltömíthetik a csövet, vagy károsíthatják a rotort.

A szűrőt kemény talapzatra (nem lehet homok, kavics, salak, stb.), vagy a vízfenéktől 0.5 méterre kell helyezni.

Amennyiben folyómederből történik a szivattyúzás, ezt egy sodrástól védett ponton kell megtenni, így elkerülve a homok és kavics felszívását.

Megjegyzés: Szorítsa meg a vezeték csatlakozóját és a rögzítőgyűrűt, hogy biztosítsa a tömítést és megakadályozza a szívóerő elvesztését. Egy nyitott szívócső csökkenti a szivattyúzási teljesítményt, valamint az önindítási teljesítményt.

1. Szívócső  
(a csomagban nem szerepel)
2. Szorítógyűrű
3. Szűrő

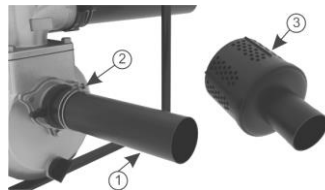

## Motorolaj ellenőrzése

### Óvintézkedések:

A motorolaj jelentős tényező a motor teljesítményében és élettartamában. Nem mosószer típusú olajok vagy növényi olajok használata nem ajánlott.

A motorban az olajsint ellenőrzése kizárólag vízszintes helyzetű motorban végezhető.

A motor elindítása előtt töltsön bele kb. 600 ml Ruris 4T Max vagy CI-4/SL vagy magasabb API besorolású olajat 600 ml.

Távolítsa el az olajsapkát és törölje le a tesztcsíkot egy tiszta ruhával.

Ellenőrizze az olajsintet a tesztcsík behelyezésével, vigyázva, hogy ne merüljön el teljesen. Ha az olaj színje a tesztcsík vége alatt van, töltsse újra a javasolt olajjal a töltőnyílás széléig.



Olajtöltő nyílás



Olajsapka



Maximális töltési szint

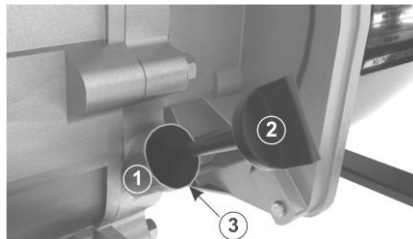

### Bekoptatási időszak

A pumpát legfennebb öt órán át kell enyhe terheléssel működtetni (vízpumpálás), majd ürítsük ki az összes olajat a motorból. Ezt követően töltsük fel a motor olajterét Ruris 4T Max vagy CI-4/SL vagy magasabb API besorolású olajjal.

A Ruris MP40/50/80 motoros pumpákhoz ólommentes benzin használatos.

## A benzin szintjének ellenőrzése

Távolítsa el a benzinsapkát és ellenőrizze a benzin szintjét a tartályban.

Töltse újra a tartályt, amennyiben kevés benzin található benne.

Használjon gépjárművekhez használatos, ólommentes benzint.

Soha ne használjon benzin-olaj keveréket vagy nem teljesen tiszta benzint. Kerülje a szennyeződések, por vagy víz behatolását a benzintartályba.

### FIGYELMEZTETÉS

A benzin tűzveszélyes, és bizonyos körülmények között robbanásveszélyes. Hagyja, hogy a motor lehűljön, mielőtt benzint tölt bele.

Az üzemanyagot jól szellőző helyiségben, álló motorral töltse a berendezésbe. Ne dohányozzon, és ne közeledjen nyílt lánggal vagy szikrával az üzemanyagöltő vagy a benzin tárolására használt helyhez.

A benzintartályt ne töltse a jelzettnél tovább (legfennebb a töltőnyílás pereméig). Üzemanyagöltés után ellenőrizze, hogy jól zár-e a tartálysapka.

Vigyázzon, hogy ne öntse ki a benzint töltés közben. A kiömlött benzin vagy a benzingőz meggyulladhat. Ha a benzin kiömlött, győződjön meg róla, hogy feltörli a motor indítása előtt.

Kerülje a bőr benzinnel való, hosszan tartó vagy ismételt és a benzingőz belégzését. **NE ENGEDJE HOZZÁFÉRNI A GYEREKEKET.**



## A SZŰRŐ ELLENŐRZÉSE

Távolítsa el a pillangócsavart, a tárcsát és a levegőszűrő fedelét. Ellenőrizze a szűrőt, hogy por- és dugulásmentes legyen. Ha szükséges, tisztítsa meg a szűrőt.

1. Szűrőfedél
2. Szűrő



### Óvintézkedések:

Soha ne használja a motort levegőszűrő nélkül. A motor gyorsan kophat a karburátoron keresztül a motorba jutó szennyeződések, mint például por miatt.

## AZ ALAPOZÓ VÍZ ELLENŐRZÉSE

### Figyelem:

Üzembe helyezés előtt a szivattyúzási kamrát vízzel kell tölteni.

### Óvintézkedések:

Sose kapcsolja be a pumpát míg nem töltött bele alapozó vizet, ugyanis a pumpa túlmelegszik és a tömítőgyűrű tönkremegy.

#### 1. Alapozóvíz-tartály dugó





## A MOTOR INDÍTÁSA

- Nyissa ki az üzemanyag-csapot.
- Mozdítsa el az indítófogantyút.

### Megjegyzés:

Ha a motor meleg, ne használja az indítófogantyút.

1. Indító fogantyú
2. Üzemanyagcsap

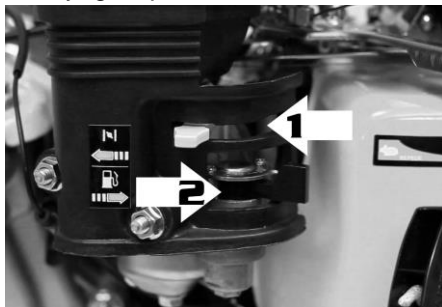

A berendezés első használatakor óvatosan húzza meg négyszer egymás után az indítószalagot, így olajat juttatva a motor minden részébe.

Állítsa a motor kapcsolóját ON állásba.



Mozgassa a gázkart enyhén balra.



Indítsa el a motort az indítószalag megrántásával. Sose rángassa hirtelen az indítószalagot, előbb feszítse meg, majd utána húzza. Az indítószalag fogantyúját lassan engedje vissza a házába, akkor is, ha a motor már elindult.

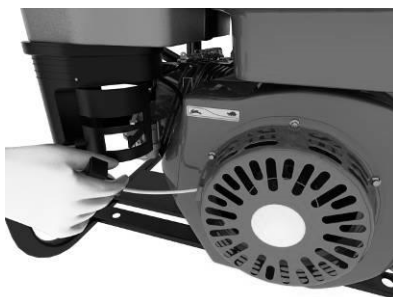

## NAGY MAGASSÁGÚ MŰKÖDÉS

Magaslati vidékeken a szokványos levegő-benzin keverék túlzottan gazdag lesz. A teljesítmény csökkenni fog, és növekedni fog a benzin fogyasztása.

A motor teljesítménye magaslati vidékeken javítható egy kisebb átmérőjű fúvóka használatával a karburátorban. Amennyiben gyakran használja a motort a tenger szintjénél 1830 méternél magasabban, keresse fel beszállítóját a karburátor módosítása végett.

### ÓVINTÉZKEDÉSEK:

Amennyiben a motort alacsonyabb magasságban működtetjük, mint ami megfelel a fúvókának, az a teljesítmény csökkenéséhez, túlmelegedéshez és a motor súlyos meghibásodásához vezethet.

## MOTOR LEÁLLÍTÁSA

1. Mozgassa a gázkart jobbra.

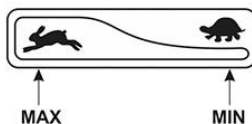

2. Állítsa a motor indítókapcsolóját OFF állásba.

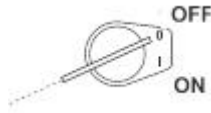

## Karbantartás

A magas teljesítmény megőrzése érdekében szükséges a pumpa időszakos beállítása és ellenőrzése. Az időszakos karbantartás segít meghosszabbítani a pumpa élettartamát. A szükséges karbantartási időközöket és az elvégzendő karbantartás típusát a 27. oldalon találja.

### FIGYELMEZTETÉS

Karbantartás előtt állítsa le a motort. Ha a motornak működnie kell, ellenőrizze, hogy jól szellőző helyen van. A kipufogógázok káros szén-monoxidot tartalmaznak, ennek belélegzése eszméletvesztést és halált okozhat.

Óvintézkedések:

A karbantartáshoz vagy javításhoz használjon eredeti vagy azzal egyenértékű alkatrészt. A nem egyenértékű alkatrészek a pumpa meghibásodásához vezethetnek.

## OLAJCSERE

Annak érdekében, hogy az olaj gyorsan és teljesen kiürüljön, még addig engedje le, míg a motor meleg.

- Távolítsa el az olajtartály dugóját és a leeresztő dugót, majd hagyja kifolyni az olajat.
  - Helyezze vissza a leeresztő dugót, és szorítsa meg.
  - Töltsön Ruris 4T Max vagy CI-4/SL API besorolású vagy jobb olajat a jelzett szintig.
  - Cserélje az olajat minden 25 munkaóra után vagy félévente.
1. Olajsapka
  2. Olajleeresztő dugó

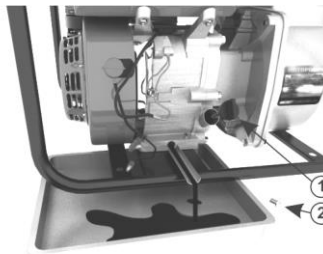

Bár nem ajánlott, hogy az olajjal dolgozzon, tanácsos bő vízzel és szappanl kezet mosni közvetlenül az után, hogy az olajhoz ért.

### **Megjegyzés:**

Ajánlott úgy kezelni a motorolajat, hogy az ne ellenkezzen a környezetvédelmi előírásoknak. Az olajat ajánlott jól záró edénybe helyezni és szervizbe vinni. Ne öntse a földre vagy a szennyvízcsatornába.

## A LÉGSZŰRŐ KARBANTARTÁSA

Egy eldugult (szennyeződésekkel átitatott) levegőszűrő csökkenti a levegő áramlását a porlasztó irányából. A porlasztó meghibásodásának megakadályozása érdekében végezzen rendszeres karbantartás a légszűrőn. A légszűrőt gyakrabban kell karbantartani, amennyiben a pumpát fokozottan poros helyen használjuk.

### FIGYELMEZTETÉS

A pumpát sose használja légszűrő nélkül. A szűrőbe tiszta motorolaj töltendő a jelölt szintig.

- Csavarja ki a pillangócsavart, távolítsa el a szűrő fedelét és a szűrőt.
- Mossa meg meleg mosószeres vízzel a szűrőt és teljesen szárítsa ki.
- Helyezze vissza a szűrőt és a fedelét.

1. Szűrőfedél
2. Szűrő



## A GYÚJTÓGYERTYA KARBANTARTÁSA

Ajánlott gyújtógyertya: BPR 6ES (NGK)  
W20EPR-U (NIPPON DENSO)

A motor megfelelő működésének biztosítása érdekében a gyújtógyertyát meg kell tisztítani a lerakódásoktól és be kell tartani az elektródák közti meghatározott távolságot.

1. Távolítsa el a gyertyát.

### FIGYELMEZTETÉS

Amennyiben a motor működött, a kipufogó nagyon forró. Figyelem! Ne érjen hozzá!



2. Vizsgálja meg szemmel a gyújtógyertyát. Cserélje a láthatóan használt, repedt vagy kopott gyújtógyertyát. Amennyiben a gyújtógyertya tovább használható, tisztítsa meg egy drótkéfével.
3. Az elektródák közti távolságot mérőeszköz segítségével le kell mérni. A távolság 0.7-0.8 mm lehet. Amennyiben szükséges, módosítsa a távolságot az oldalsó elektróda kettéhajtásával.



4. Ellenőrizze, hogy a csatlakozótárcsa megfelelő állapotban van, majd csavarja be kézzel a gyertyát.

#### Megjegyzés:

Egy új gyújtógyertya beszerelésekor fél fordulatot kell szorítani. Amennyiben egy már használt gyertyát szerel vissza, 1/8-1/4 fordulatot szorítson.

#### Elővigyázatosságból:

Ellenőrizze, hogy a gyertyát erősen szorította-e. Egy nem megfelelően megszorított gyertya felforrósodhat és kárt tehet a motorban. Soha ne használjon túlzottan melegedő gyújtógyertyát.

## SZÁLLÍTÁS/TÁROLÁS

### FIGYELMEZTETÉS

A tűz elkerülése érdekében hagyja a motort lehűlni mielőtt a pumpát elszállítaná, vagy zárt helyiségben tárolná.

A pumpa szállításakor állítsa az üzemanyagcsapot OFF állásba és tartsa vízszintes állásban a pumpát, hogy ne folyjon ki a benzin. A kiömlött benzin vagy a benzingőz meggyulladhat.

1. A pumpa hosszabb ideig történő tárolása előtt ellenőrizze, hogy a tároló megfelelő-e a páratartalom és a por szempontjából.



2. Tisztítsa meg a pumpa belsejét. Miután tiszta vizet pumpált, távolítsa el a vízleeresztő dugót (fotó 1), távolítsa el a vizet belülről, majd helyezze vissza a vízleeresztő dugót.
3. Üzemanyag ürítése:
  - a. Miután OFF állásba kapcsolta az üzemanyagcsapot, távolítsa el a porlasztón található leeresztőcsavart (fotó 2), és távolítsa el az üzemanyagot a porlasztóból. Engedje az üzemanyagot egy megfelelő edénybe.
  - b. Kapcsolja az üzemanyagcsapot ON állásba és engedje az üzemanyagot a tartályból egy megfelelő edénybe.
  - c. Helyezze vissza a porlasztó leeresztő csavarját.

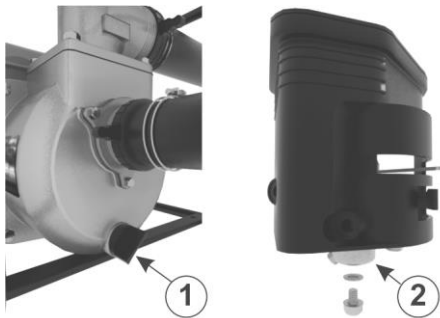

4. Cserélje ki a motorolajat.
5. Távolítsa el a gyújtógyertyát és töltsön 20 ml tiszta motorolajat a hengerbe. Forgassa a főtengelyt néhányszor az indítószalag meghúzásával, hogy eloszlassa az olajat, majd helyezze vissza a gyújtógyertyát.
6. Húzza meg az indítófogantyút, amíg nem érzi az ellenállást. Továbbra is húzza, amíg a bevágás az

indítószalag váltókerekén igazodik a tekercs fölötti lyukhoz (lásd az alábbi ábrán). Ezen a ponton a szívó- és kipufogó szelepek zárva vannak, ez segít, hogy megvédje a motort a belső korróziótól.

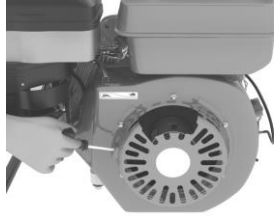

7. Fedje le a pumpát, hogy elkerülje a porosodást.

## HIBÁK ÉSZLELESE

Amennyiben a motor nem indul, ellenőrizze:

1. Van-e elég üzemanyag.
2. Nyíva van-e az üzemanyagcsap (ON állás).
3. Eléri-e a benzin a porlasztót.

Ahhoz, hogy ezt ellenőrizze, csavarja ki a leeresztőcsapot, miközben az üzemanyagcsap ON állásban van (fotó 1, 2).

### FIGYELMEZTETÉS

Ha kiömlik a benzin, törölje fel mielőtt a gyújtógyertya szikráját ellenőrizné. A kiömlött benzin vagy a benzingőz meggyulladhat.



4. ON állásban van-e a motor indítója.
5. Van-e elég olaj a motorban.
6. Keletkezik-e szikra a gyújtógyertyán.

- a. Távolítsa el a gyertyát. Törölje le az esetleges szennyeződések az elektródákról.
  - b. Helyezze vissza a gyertyát.
  - c. Állítsa a motor indítókapcsolóját ON állásba.
  - d. Érintse a gyertya oldalsó elektródáját a motorházhoz és húzza meg az indítószalagot.
  - e. Amennyiben nem keletkezik szikra, cserélje ki a gyertyát. Amennyiben van szikra, próbálja meg beindítani a pumpát az útmutatónak megfelelően.
7. Amennyiben a motor nem indul, vigye el a pumpát egy Ruris által engedélyezett szervizbe.

Amennyiben a pumpa nem szivattyúz, ellenőrizze:

1. Van-e a pumpában alapozó víz.
2. Nincs-e elázva a szűrő.
3. A rögzítőgyűrűk szorosra vannak-e húzva.
4. A tömlők nem hibásodtak-e meg.
5. Nincs-e túl nagy tengerszint feletti magasságon a pumpa.
6. Ha még mindig nem indul a pumpa, vigye el egy Ruris által engedélyezett szervizbe.

## MŰSZAKI JELLEMZŐK

|  | MP40<br>MOTOROS<br>PUMPA | MP50<br>MOTOROS<br>PUMPA | MP80<br>MOTOROS<br>PUMPA |
|--|--------------------------|--------------------------|--------------------------|
| <b>Motor</b>                           | General Engine           | General Engine           | General Engine           |
| <b>Teljesítmény</b>                    | 2,5 LE                   | 7 LE                     | 7 LE                     |
| <b>Ütemszám</b>                        | 4.                       | 4.                       | 4.                       |
| <b>Szivattyúzási mélység</b>           | 5 m                      | 6 m                      | 6 m                      |
| <b>Pumpa</b>                           | önindítós                | önindítós                | önindítós                |
| <b>Maximális hozam:</b>                | 20m <sup>3</sup> /h      | 36m <sup>3</sup> /h      | 65m <sup>3</sup> /h      |
| <b>Fogyasztás</b>                      | 0, 70l/h                 | 1.75l/h                  | 1.75l/h                  |
| <b>Szívó-és mentesítési<br/>átmérő</b> | 40mm                     | 50mm                     | 80mm                     |

## Karbantartási program

| Karbantartási művelet |                                     | Minden<br>haszná-<br>latkor | Az első<br>hónap<br>vagy 50<br>óra után | Az első<br>5 óra<br>után | Havo-<br>nta<br>vagy<br>10<br>óránk-<br>ént | Féléven-<br>te vagy<br>25<br>óránkén-<br>t | Évente<br>vagy<br>100<br>óránké-<br>nt |
|-----------------------|-------------------------------------|-----------------------------|---|--------------------------|---|--|--|
| Motorolaj             | Szint<br>ellenörz-<br>és<br>e       | X                           | X                                       |                          |   | X  |  |
|                       | Csere                               |                             |   | X                        |   | X  |  |
| Légszűrő              | Tisztítás<br>ellenörz-<br>és<br>e   | X                           |   |                          | X   |  |  |
| Gyújtógyer-<br>tya    | Újraállítás<br>ellenörz-<br>és<br>e |                             |   |                          |   | X  |  |
| Szelep<br>beállítás   | Újraállítás<br>ellenörz-<br>és<br>e |                             |   |                          |   |  | X (1)                                  |
| Égéskamr-<br>a        | Tisztítás                           |                             |   |                          |   |  | X (1)                                  |
| Üzemanya-<br>gtartály |                                     |                             |   |                          |   |  | X (1)                                  |

Megjegyzés:

(1) Ha a felhasználó nem rendelkezik a szükséges eszközökkel, és nem rendelkezik a szükséges mechanikai ismeretekkel, az ilyen műveleteket egy hivatalos Ruris szerviznek kell elvégeznie.

## Csomagolás

Az MP40, MP50, MP80 motoros pumpákat hullámkarton dobozokba kell csomagolni. Az MP40, MP50, MP80 motoros pumpákat száraz, fedett és nedvességtől védett helyen kell tárolni.

Csomagméretek cm:

|      | hossz | szélessé | magasság |
|------|-------|----------|----------|
| MP40 | 36.5  | 32       | 38       |
| MP50 | 55    | 45       | 49.5     |
| MP80 | 55    | 45       | 49.5     |

Tömeg: Pumpa típusa   MP40 – 14 kg  
                                   MP50 – 25 kg  
                                   MP80 – 38 kg

**HITELESSÉGI TANÚSÍTVÁNY**
**EC**

Gyártó és forgalmazó: **SC RURIS IMPEX SRL**  
 Calea Severinului, Bl. 317b, Craiova, Dolj, Romania  
 Tel. 0351 464 632, Fax 0351 464 633, [www.ruris.ro](http://www.ruris.ro), [office@ruris.ro](mailto:office@ruris.ro)  
 Meghatalmazott képviselő: ing. Stroe Marius Catalin – Igazgató  
 Technikai megbízott: ing. Florea Nicolae – Termelésstervezési igazgató

Gép leírása A **MOTOROS PUMPA** szerepe folyadékok pumpálása, amiből a centrifugális pumpa a munkavégző eszköz.  
 Szimbólum: **MP** Típus: **40; 50; 80**  
 Motor: termikus, négyütemű, ólommentes benzines Maximális teljesítmény  
**2,5 – 7 LE**  
 Hozam: **20-65 m<sup>3</sup>/h**

**Zajsztint (alapjárt): 107 db**  
**Zajsztint (Nmax): 107 db**  
**A zajsztintet az I.N.M.A. Bukarest igazolja a 6/18.04.2019-es elemzési tanúsítvánnyal, a 2000/14/CEE rendeletnek és a SR EN ISO 22868:2011-es szabványnak megfelelően.**

Mi, a Craiova-i SC RURIS IMPEX SRL, mint gyártó és forgalmazó, a **H.G. 1756/2006-os**, a kültéri használatra szánt berendezések zajsztintjét korlátozó és a **H.G. 1029/2008-as**, berendezések értékesítésére vonatkozó kormányhatározat értelmében ellenőriztük és tanúsítjuk a termék szabványoknak megfelelőségét és kijelentjük, hogy ez megfelel a fő elvárásoknak.

Alulírott Stroe Catalin, a gyártó képviselője, saját felelősségemre kijelentem, hogy a termék a következő európai szabványoknak és direktíváknak megfelel:

- **2000/14/EC Direktíva** - Kültéri zajkibocsátás

- **SR EN ISO 22868:2011** - Erdészeti és kerti berendezések. Belsőégésű motorral ellátott gépek zajsztintmérési szabályzata. Szakvéleményezési eljárás

- SR EN ISO 3746:2009** - Akusztika. Zajforrások zajszintjének mérése hangnyomás használatával
- SR EN 809+A1/2010** - Folyadékpumpák és pumparendszerek. Közös elvárások
- Más, használt szabványok vagy specifikációk:
- SR EN ISO 9001** - Minőségmenedzsment rendszer
- SR EN ISO 14001** - Környezetmenedzsment rendszer
- OHSAS18001** - Foglalkoztatás-biztonsági és -egészségügyi rendszermenedzsment.

Megjegyzés: A technikai dokumentációt a gyártó birtokolja.  
EC jelzés alkalmazásának éve: 2019.  
Megjegyzések: Jelen nyilatkozat megfelel az eredetinek.  
Érvényességi idő: Elfogadástól számított 10 év.  
Kibocsátás helye és dátuma: **Craiova, 01.11.2019.**  
**Bejegyzési szám:** 1082/01.11.2019

**Felhatalmazott személy és aláírás:**

Ing. Stroe Marius Catalin – Igazgató  
SC RURIS IMPEX SRL



## HITELESSÉGI TANÚSÍTVÁNY



Gyártó: **SC RURIS IMPEX SRL**

Calea Severinului, Bl. 317b, Craiova, Dolj, Romania

Tel. 0351 464 632, Fax 0351 464 633, [www.ruris.ro](http://www.ruris.ro), [office@ruris.ro](mailto:office@ruris.ro)

Meghatalmazott képviselő: ing. Stroe Marius Catalin – Igazgató

Technikai megbízott: ing. Florea Nicolae – Termelés-tervezési igazgató

Gép leírása A **MOTOROS PUMPA** szerepe folyadékok pumpálása, amiből a centrifugális pumpa a munkavégző eszköz.

Szimbólum: **MP**

Típus: **40; 50; 80**

Motor: termikus, négyütemű, ólommentes benzines Maximális teljesítmény  
**2,5 – 7 LE**

Mi, a Craiova-i SC RURIS IMPEX SRL, a termék gyártója és/vagy forgalmazója, a **H.G. 1029/2008-as**, a gépek értékesítését szabályozó kormányhatározatnak, a 2006/42/EC-es, biztonsági elvárásokat szabályozó európai direktívának, az EN12100-as, mezőgazdasági és erdészeti gépek biztonságára vonatkozó szabványnak, a H.G. 1756/2006-os zajszintet szabályozó kormányhatározatnak és a H.G. 332/2007-es, a motorok gáz- és szennyező részecske-kibocsátását szabályozó kormányhatározatnak megfelelően tanúsítjuk a termék megfelelőségét ezen szabványoknak, és kijelentjük, hogy a termék megfelel a fő biztonsági elvárásoknak, nem veszélyezteti az életet, az egészséget és a munka biztonságát, és nincs negatív hatással a környezetre.

Alulírott Stroe Catalin, a gyártó képviselője, saját felelősségemre kijelentem, hogy a termék a következő európai szabványoknak és direktíváknak megfelel:

- SR EN ISO 12100:2011** - Gépek biztonsága. Alapfogalmak, főbb tervezési elvek. Alap terminológia, módszertan. Technikai elvek. Általános elvárások
- SR EN ISO 1050:2000** - Gépek biztonsága. Kockázatbecslési elvek
- SR EN 809+A1/2010** - Folyadékpumpák és pumparendszerek. Közös biztonsági elvárások
- SR EN ISO 3746:2009** - Akusztika. Zajforrások zajszintjének mérése hangnyomás használatával

- SR EN ISO 22868:2011** - Erdészeti és kerti berendezések. Belsőégésű motorral ellátott, kézben tartott gépek zajszintmérési szabályzata. Szakvéleményezési eljárás



- SR EN ISO 22868:2011** - Mezőgazdasági, erdészeti és kertészeti berendezések. Kézben tartott és gyalogosan vezetett gépek. Forró felületek érintésével kapcsolatos kockázatfelmérés
- **2000/14/EC Direktíva** - Kültéri zajkibocsátás
- 2004/108/EC Direktíva** - az elektromágneses berendezésekre vonatkozóan
- 89/392/EC Direktíva** - mozgó gépekre vonatkozóan
- SR EN 50081-1-2** - Elektromágneses kompatibilitás. Általános kibocsátási szabvány. 1. Rész: Lakó-, kereskedelmi- és enyhén iparosított övezet; 2. Rész: Ipari környezet
- 2006/42/EC Direktíva**- gépekre vonatkozóan.

Más, használt szabványok vagy specifikációk:

- SR EN ISO 9001** - Minőségmenedzsment rendszer
- SR EN ISO 14001** - Környezetmenedzsment rendszer
- OHSAS18001** - Foglalkoztatás-biztonsági és -egészségügyi rendszermenedzsment.

### MOTOROK JELÖLÉSE ÉS CÍMKÉZÉSE

A SC RURIS által használt, benzinmotoros, szikragyújtásos berendezések és gépek, a HG 332/2007-es kormányhatározatnak megfelelően a következőképpen vannak jelölve:

- A gyártó neve és emblémája: C.D.G.M Co, ltd
- Típus: 4T
- Teljesítmény: 2,5 – 7 LE
- A gyártó által megszerzett típusengedély száma: e24\*2016/1628\*2017/656SYA1/P\*0088\*00

Megjegyzés: A technikai dokumentációt a gyártó birtokolja.

Megjegyzések: Jelen nyilatkozat megfelel az eredetinek.

Érvényességi idő: Elfogadástól számított 10 év.

**Kibocsátás helye és dátuma: Craiova, 01.11.2019.**

**CE jelzés alkalmazásának éve: 2019.**

**Bejegyzési szám: 1081/01.11.2019**

**Felhatalmazott személy és aláírás:**

Ing. Stroe Marius Catalin – Igazgató  
 SC RURIS IMPEX SRL



SRB / BIH / ALB / HRV



## MP 40, MP50, MP80 MOTORNA PUMPA

\* Originalno uputstvo za upotrebu \*

## SADRŽAJ

|  |    |
|--|----|
| Sigurnosna uputstva                      | 4. |
| Priključivanje odvodnog kanala           | 6  |
| Prethodno tretiranje prilikom pokretanja | 7  |
| Provera motornog ulja                    | 8  |
| Provera nivoa benzina                    | 9  |
| Provera filtera                          | 10 |
| Kontrola primarne vode                   | 11 |
| Pokretanje motora                        | 12 |
| Funkcionisanje na visokoj visini         | 14 |
| Zaustavljanje motora                     | 15 |
| Održavanje                               | 16 |
| Zamena ulja                              | 17 |
| Održavanje filtera za vazduh             | 18 |
| Održavanje svećice                       | 19 |
| Transport/Skladištenje                   | 21 |
| Uočavanje grešaka                        | 22 |
| Tehničke karakteristike                  | 25 |

### Uvod

Pre korištenja motorne pumpe Vas molimo da pročitate pažljivo priručnik. Ovaj priručnik je uputstvo za rešavanje problema prilikom montiranja, puštanja u rad i održavanja motorne pumpe.

Hvala Vam što ste odabrali RURIS proizvod, a s njim istovremeno i kvalitet.

Informacije i podrška korisnika:

Telefon: **0351 820 105**

E-mail: [info@ruris.ro](mailto:info@ruris.ro)

## Sigurnosna uputstva

### Napomena

U cilju bezbednog funkcionisanja:

- Pre pokretanja uvek proverite motor. Na taj način možete da izbegnete povrede ili oštećenje uređaja.
- Kao sigurnosnu meru, nikada nemojte pumpati zapaljive ili abrazivne tečnosti, kao što su benzin ili kiseline. U cilju izbegavanja rđanja pumpe nikada nemojte pumpati morsku vodu, hemijske rastvore, abrazivne tečnosti kao ni korišteno ulje, vino ili mleko.
- Pumpa služi za crpljenje čiste vode, bez čvrstih materija ili zaprljanja (pesak, kamenje itd.). Zaprljana voda i zagađenja dovode do preranog trošenja elemenata pumpe.
- Postavite pumpu na bezbednu, vodoravnu površinu. U slučaju da se pumpa nagne ili izvrne, benzin može da se izlije.
- U cilju prevenisanja vatre i u cilju obezbeđivanja adekvatne ventilacije držite pri radu pumpu na najmanje metar razdaljine od zidova ili drugih uređaja. Nemojte postaviti zapaljive predmete blizu pumpe.
- Pošto vrela delovi motora mogu da izazovu požar prilikom rada, nemojte se približiti istima.
- Znajite kako treba da se brzo zaustavi motor, i naučite funkciju svih sredstava za komande. Nikada nemojte dozvoliti da bilo ko koristi pumpu bez da prethodno dobije adekvatna uputstva.
- Benzin je izuzetno zapaljiv, ali u određenim uslovima može da bude čak i eksplozivan.
- Benzin natočite u uređaj u prostoriji koja je dobro provetrena, sa isključenim motorom. Nemojte pušiti cigare i nemojte se približavati otvorenim izvorom plamena mestu gde skladištite benzin.
- Rezervoar za gorivo nemojte točiti iznad oznake naznačenoj na njemu. Nakon točenja goriva proverite da li kapica rezervoara dobro zatvara.
- Pazite na to da ne izlijete sa strane gorivo prilikom točenja. Iscurilo gorivo može da se zapali kao i

njegova para. Ako je gorivo iscurilo pre pokretanja motora, uverite se da ste ga obrisali.

- Nikada nemojte pustiti motor da radi u zatvorenim prostorijama ili u onim prostorijama koje nisu proventrene.
- Izduvni bubanj postaje izuzetno vreo prilikom funkcionisanja, i nakon prestanka rada ostaje vreo izvesno vreme. Vodite racuna da ne dotaknete izduvni bubanj dok je on vreo. U cilju izbegavanja povreda koje nastaju zbog kontakta sa vrelim delovima motorima, nemojte dozvoliti deci ili zivotinjama da pridju blizu istog.

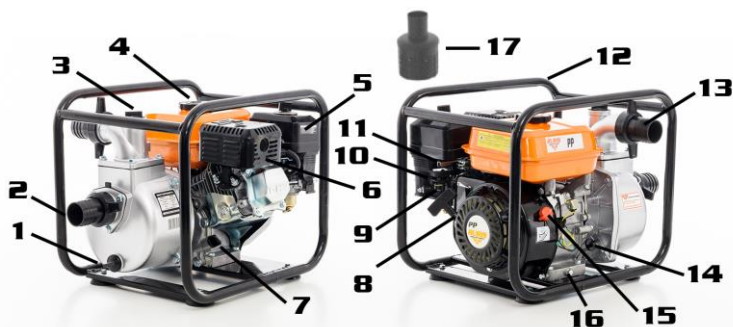

1. Plug za ispuštanje vode
2. Priključak usisnog creva
3. Priključak za dovod prim. vode
4. Plug za gorivo
5. Filter za vazduh
6. Izduvni bubanj
7. Plug za ulje
8. Starter

9. Slavina za gorivo
10. Ručka za pokretanje
11. Ručka za doziranje ulja
12. Zaštitni okvir
13. Priključak ispusnog creva
14. Plug za ulje
15. Prekidač motora (on/off)
16. Plug za ispuštanje ulja
17. Filter

## Priključivanje ispusnog creva

Koristite crevo koje se može dobiti u slobodnoj prodaji, priključak i prsten za priključivanje. Kratko crevo i crevo velikog prečnika je najefikasnije. Dugačko crevo malog prečnika povećava snagu otpora i smanjuje prinos pumpe.

Napomena:

Povucite prsten na crevu i tako možete da izbegnete da se prilikom velikog pritiska crevo ne odvali.

1. Ispusno crevo (*nije deo paketa*)
2. Prsten za crevo

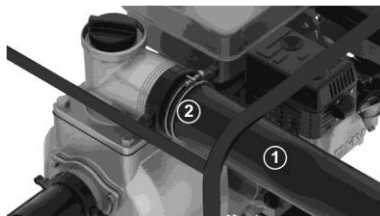

## Prethodni tretman pri puštanju u rad

### Povezivanje usisnog creva

Koristite crevo, priključak i stezni prsten koji se može nabaviti u slobodnoj prodavi. Usisno crevo ne može da bude rebrasto crevo. Usisno crevo ne sme da bude duže od indikovanog, jer je snaga pumpanja najbolja kada pumpa nije daleko od nivoa vode.

Vreme samopokretanja je srazmerno proporcionalno sa dužinom usisnog creva. Filter koji je isporučen sa pumpom treba da se pričvrsti na kraj usisnog creva pomoću jednog pričvrstnog prstena.

Iz predostrožnosti:

Pre početka pumpanja uvek priključite filter za kraj usisnog creva. Filter onemogućuje da lišće korenje ili druge sitne čvrste materije dospeju u pumpu koje mogu da začepe crevo ili oštete rotor.

Filter treba da se postavi na tvrdi podlogu (ne sme da bude pesak, kamenje, mulj itd.) ili 0,5 metara od dna vode.

Ukoliko se pumpanje vrši iz dna reke, to treba da se uradi na mestu zaštićenom od strujnog toka reke, kako bi se na taj način izbeglo usisivanje peska i kamenja.

Napomena: Zategnite priključak creva i fiksirajući prsten kako biste obezbedili zaptivanje i sprečili gubitak usisne snage. Jedno otvoreno usisno crevo smanjuje snagu pumpanja, kao i snagu samopokretanja.

1. Usisno crevo  
(*nije u paketu*)
2. Stezni prsten
3. Filter

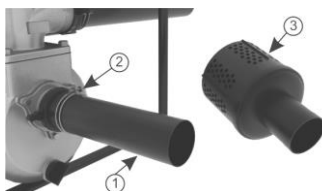

## Kontrola motornog ulja

### Mere opreza:

Motorno ulje je važno iz aspekta performanse motora kao i životnog veka istog. Nije preporučeno korištenje ulja tipa deterdženta ili biljnog ulja.

U motoru se kontrola nivoa ulja može izvršiti samo u horizontalnom položaju motora.

Pre pokretanja motora napunite u njega 600 ml Ruris 4T Max ili CI-4/SL ili ulje boljeg kvaliteta API klase od 600 ml.

Odstranite uljanu kapicu i obrišite test traku jednom čistom krpom.

Proverite nivo ulja postavljanjem test trake, pazeći da se ona ne utopi u potpunosti. Ako je nivo ulja ispod kraja test trake, napunite ponovo preporučenim uljem do ivice otvora za točenje.

### Otvor za točenje ulja



Uljana kapica



Maksimalni nivo točenja

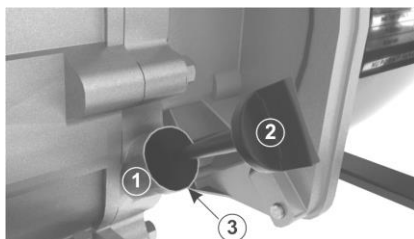

### Period uhadavanja

Pumpa bi trebala da radi najduže pet sati uz blago opterećenje (pumpanje vode), a zatim ispraznite svo ulje iz motora. Nakon ovoga napunite rezervoar motora Ruris 4T Max ili CI-4/SL uljem ili uljem više API klase.

Za motorne pumpe Ruris MP40/50/80 treba da se koristi bezolovni benzin.



## Kontrola nivoa benzina

Odstranite kapicu benzina i prekontrolišite nivo benzina u rezervoaru.

Ponovo napunite rezervoar ukoliko u njemu ima malo benzina.

Koristite bezolovni benzin koji se koristi kod motornih vozila.

Nikada nemojte koristiti mešavinu benzina-ulja ili nedovoljno čist benzin. Izbegavajte da zaprljanja, prašina ili voda dospeju u rezervoar za benzin.

### **PAŽNJA**

A benzin tűzveszélyes, és bizonyos körülmények között robbanásveszélyes. Hagyja, hogy a motor lehűljön, mielőtt benzint tölt bele.

Benzin je zapaljiv, u određenim slučajevima i eksplozivan. Dopustite da se motor ohladi pre nego što ga natočite benzinom.

Gorivo natočite u uređaj na dobro provetrenom mestu, sa isključenim motorom. Nemojte pušiti i nemojte se približavati otvorenim plamenom ili iskrom mestu gde se benzin skladišti.

Rezervoar benzina nemojte točiti više od označenog (maksimalno do ivice otvora za točenje). Nakon točenja goriva proverite da li kapica rezervoara adekvatno zatvara.

Pazite da ne izlijete benzin prilikom točenja. Izliveni benzin ili para benzina može da se zapali. Ako je benzin iscureo, uverite se da ste obrisali isti pre pokretanja motora.

Izbegavajte kontakt kože sa benzinom, dugotrajno ili učestalo udisavanje benzinske pare. **DRŽITE VAN DOMAŠAJA DECE.**



## KONTROLA FILTERA

Odstranite leptirasti šaraf, disk i poklopac filtera. Prekontrolišite filter da u njemu ne bude prašine i da ne bude začepljen. Ako je potrebno, očistite filter.

1. Poklopac filtera
2. Filter



Bezbedonosne mere:

Nikada nemojte koristiti motor bez filtera. Motor može brzo da se istroši zbog zaprljanja koji kroz karburator dospeju u motor, kao što je recimo prašina.

## KONTROLA PRIMARNE VODE

### **Pažnja:**

Pre puštanja u rad trebate da napunite komoru za pumpanje vodom.

Mere opreza:

Nikada nemojte uključiti pumpu ako u nju još niste ulili vodu koja će služiti kao osnova, jer će se pumpa pregrejati i uništiće se zaptivni prsten.

1. Rezervoar, plug za vodu koja služi kao osnova



## POKRETANJE MOTORA

- Otvorite slavinu za gorivo.
- Pomerite ručku za pokretanje.

### Napomena:

Ako je motor vreo, nemojte koristiti ručku za pokretanje.

1. Ručka za pokretanje
2. Slavina za gorivo

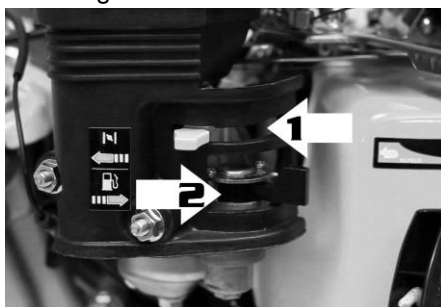

Prilikom prvog korištenja uređaja blago četiri puta zaredom povucite starter konopac kako bi ulje dospelo u svaki deo motora.

Postavite prekidač motora u ON poziciju.



Pomerite gasnu ručku blago u levo.



Pokrenite motor povlačenjem starter konopca. Nikada nemojte naglo potegnuti starter konopac, prvo ga istegnite a tek nakon toga povucite. Ručku starter konopca polako pustite da se vrati u kućište i ako je motor već krenuo da radi.

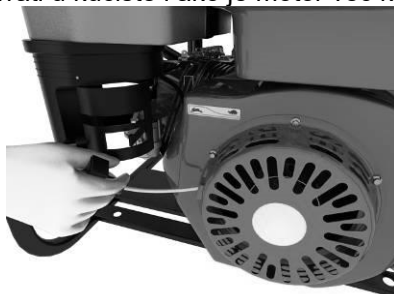

## RAD NA VELIKIM VISINAMA

Na visinama normalna mešavina benzina i vazduha postaje preterano bogata. Performansa će se smanjiti i povećaće se potrošnja benzina.

Snaga motora na visinskim predelima može da se poboljša diznom manjeg prečnika u karburatoru. Ukoliko često koristite pumpu na nadmorskim visinama višim od 1830 metara, kontaktirajte svog dobavljača u cilju prepravljjanja karburatora.

### MERE OPREZA:

Ukoliko motor radi na manjim visinama od one koja odgovara dizni to može da dovede do smanjenja performansi odnosno pregrevanja i ozbiljnog oštećenja motora.

## ZAUSTAVLJANJE MOTORA

1. Pomerite gasnu ručku desno.

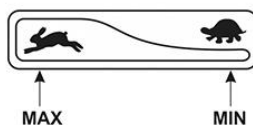

2. Postavite prekidač motora u OFF poziciju.

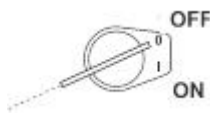

## Održavanje

U cilju zadržavanja visokih performansi potrebno je kontrolisati povremeno podešavanja pumpe. Periodično održavanje pomaže u tome da se produži životni vek pumpe. Potrebne periode održavanja i tipove održavanja možete videti na strani 27.

### **PAŽNJA!**

Pre održavanja zaustavite motor. Ako motor treba da radi, proverite da li je na dobro provetrenom mestu. Ispusni gasovi sadrže štetni ugljen-monoksid, a udisanje istog može da dovede do gubljenja svesti, čak smrti.

Bezbedonosne mere:

Za održavanje ili popravku koristite originalan deo ili deo koji je istog kvaliteta. Zamenski delovi koji nisu istog kvaliteta mogu da dovedu do oštećenja pumpe.

## ZAMENA ULJA

U cilju da se ulje brzo i u potpunosti isprazni, ispustite ga dok je motor vreo.

- Odstranite plug rezervoara za ulje i ispusni plug, a zatim ostavite ulje da isteče.
  - Vratite nazad ispusni plug, i pričvrstite ga.
  - Napunite Ruris 4T Max ili CI-4/SL API klase ili boljim uljem do nivo koji označava nivo ulja.
  - Zamenite ulje nakon svakih 25 sati rada ili polugodišnje.
1. Kapica za ulje
  2. Plug za ispuštanje ulja

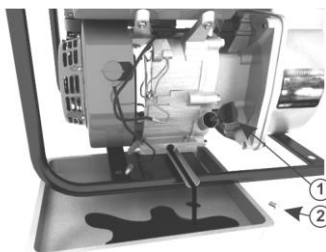

Mada nije preporučeno da radite sa uljem, preporučuje se da obilnim mlazom vode i sapunom operete ruke direktno nakon kontakta sa uljem.

### **Napomena:**

Motorno ulje treba da se tretira u skladu sa propisima za zaštitu životne sredine. Ulje je preporučeno staviti u posudu koja se dobro zatvara i preporučeno je odneti isto u servis. Nemojte izliti na zemlju ili u kanalizaciju isto.

## ODRŽAVANJE FILTERA ZA VAZDUH

Začepljeni filter za vazduh (prepun zaprljanja) smanjuje protok vazduha iz smera atomizera. U cilju sprečavanja kvara atomizera vršite redovno održavanje na filteru za vazduh. Filter za vazduh treba češće da se održava, ukoliko pumpu često puta koristimo na prašnjavim mestima.

### PAŽNJA!

Pumpu nikada nemojte koristiti bez filtera za vazduh. U filter treba da se nalije čisto motorno ulje do označenog nivoa.

- Odvrnite leptirasti šaraf, odstranite poklopac filtera i filter.
- Operite toplom vodom i deterdžentom filter i potpuno ga osušite.
- Vratite filter i njegov poklopac.

1. Poklopac filtera
2. Filter





## ODRŽAVANJE SVEĆICE

Preporučena svećica: BPR 6ES (NGK)  
W20EPR-U (NIPPON DENSO)

U cilju da biste obezbedili adekvatno funkcionisanje motora svećica treba da se očisti od naslaga i trebate da se pridržavate određenoj razdaljini između elektroda.

1. Odstranite svećicu.

### NAPOMENA

Ukoliko je motor radio, auspuh je veoma vreo. Pažnja! Nemojte ga dodirnuti!

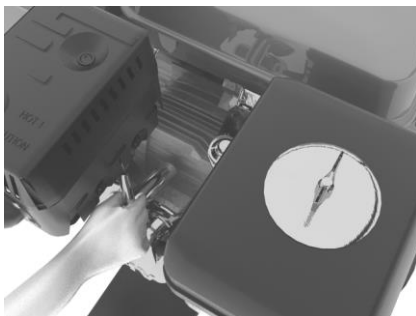

2. Izvršite vizuelnu kontrolu svećice. Zamenite vidno iskorištene, napukle ili istrošene svećice. Ukoliko se svećica može i dalje koristiti, očistite je žičanom četkicom.
3. Razdaljina između svećica treba da se izvrši pomoću sredstva za merenje. Razdaljina treba da bude 0,7-0,8 mm. Ukoliko je potrebno modifikujte razdaljinu izvijanjem bočne elektrode.



4. Proverite da li je disk konektora u adekvatnom stanju. a zatim ručno zavrtnite svećicu.

#### Napomena:

Prilikom montiranja nove svećice trebate da zategnete zavrtanj. Ukoliko vraćate već korištenu svećicu na mesto, zavrtnite 1/8-1/4 obrtaja.

#### Iz predostrožnosti:

Proverite da li ste jako zategnuli svećicu. Jedna neadekvatno zategnuta svećica može da se zagreje i oštetiti motor. Nikada nemojte koristiti svećicu koja se pregrejala.

## TRANSPORT/SKLADIŠTENJE

### NAPOMENA

U cilju izbegavanja požara ostavite motor da se ohladi pre nego što transportujete pumpu, ili ga skladištite na zatvorenom mestu.

Prilikom transporta pumpe postavite slavinu goriva u OFF poziciju i držite pumpu u horizontalnom položaju, kako se benzin ne bi izlio. Izliveni benzin ili para benzina može da se zapali.

1. Pre dužeg skladištenja pumpe trebate da proverite da li je adekvatna iz aspekta vlažnosti i prašine.

2. Očistite unutrašnjost pumpe. Nakon što ste pumpali čistu vodu, odstranite plug za ispuštanje vode (slika 1), odstranite vodu iznutra, a zatim vratite plug za ispuštanje vode.
3. Pražnjenje goriva:
  - a. Nakon što slavinu za gorivo postavite u OFF poziciju, odstranite ispusni šaraf koji se nalazi na atomizeru (slika 2), i odstranite gorivo iz atomizera. Ispustite gorivo u adekvatnu posudu.
  - b. Postavite slavinu goriva u ON poziciju i ispuštite gorivo iz rezervoara u adekvatnu posudu.
  - c. Vratite šaraf za ispuštanje atomizera.



4. Zamenite motorno ulje.
5. Odstranite svećicu i napunite 20 ml čistog motornog ulja u cilindar. Obrnite nekoliko puta glavnu osovinu povlačenjem starter konopca, kako bi se ulje razlilo a zatim vratite svećicu.
6. Povucite starter konopac dok ne budete osetili otpor. I dalje ga vucite dok se rez na točku menjača ne poravnava sa rupom iznad rolne (vidi na slici ispod). Na toj tački su usisni i izduvni ventili zatvoreni, i to pomaže u zaštiti motora od unutrašnje korozije.

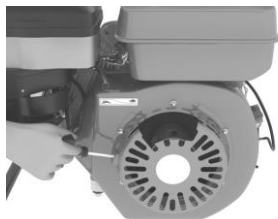

7. Pokrijte pumpu da biste izbegli hvatanje prašine za nju.

## PRIMEĆIVANJE GREŠAKA

Ukoliko se motor ne pokreće, proverite:

1. Ima li dovoljno goriva.
2. Da li je slavina za gorivo otvorena (ON stanje).
3. Da li benzin doseže atomizer.

Kako biste to prekontrolisali odvijte ispusnu slavinu prilikom koje slavina za gorivo treba da bude u ON poziciji (slika 1,2).

### **NAPOMENA**

Ako benzin iscure, obrišite ga pre nego što proverite iskru svećice.

Iscureo benzin ili gas benzina može da se zapali.



4. Da li je prekidač motora u ON poziciji.
  5. Da li ima dovoljno ulja u motoru.
  6. Da li postoji iskra na svećici.
    - a. Odstranite svećicu. Obrišite eventualna zaprljanja sa elektroda.
    - b. Vratite svećicu.
    - c. Postavite prekidač motora u ON poziciju.
    - d. Dodirnite bočnom elektrodom svećice kućište motora i povucite starter konopac.
    - e. Ukoliko se iskra ne stvara, zamenite svećicu.
- Ukoliko je ima probajte da pokrenete pumpu u skladu sa uputstvom.
7. Ukoliko se motor ne pokreće odnesite pumpu u ovlašćeni Ruris servis.

Ukoliko pumpa ne usisava, proverite:

1. Da li u pumpi ima primarne vode.
2. Nije li filter potopljen.
3. Nisu li se oštetila creva.
4. Nije li pumpa na prevelikoj nadmorskoj visini.
5. Ako pumpa i dalje nije krenula, odnesite pumpu u ovlašćeni Ruris servis.

## TEHNIČKE SPECIFIKACIJE

|  | MP40<br>Motorna<br>pumpa | MP50<br>Motorna<br>pumpa | MP80<br>Motorna<br>pumpa |
|--|--------------------------|--------------------------|--------------------------|
| <b>Motor</b>                               | General Engine           | General Engine           | General Engine           |
| <b>Snaga</b>                               | 2,5 LE                   | 7 LE                     | 7 LE                     |
| <b>Broj takta</b>                          | 4.                       | 4.                       | 4.                       |
| <b>Dubina pumpanja</b>                     | 5 m                      | 6 m                      | 6 m                      |
| <b>Pumpa</b>                               | samopokretna             | samopokretna             | samopokretna             |
| <b>maksimalni prinos:</b>                  | 20m <sup>3</sup> /h      | 36m <sup>3</sup> /h      | 65m <sup>3</sup> /h      |
| <b>Potrošnja</b>                           | 0, 70l/h                 | 1.75l/h                  | 1.75l/h                  |
| <b>Prečnik usisavanja i<br/>pražnjenja</b> | 40mm                     | 50mm                     | 80mm                     |

### Program održavanja

| Aktivnost održavanja  |                              | Prilikom svakog korištenja | Nakon prvog meseca ili nakon 50 sati | Nakon prvih 5 sati | Mesečno ili na svakih 10 sati | Polugodišnje ili na svakih 25 sati | Godišnje ili na svakih 100 sati |
|-----------------------|------------------------------|----------------------------|--------------------------------------|--------------------|-------------------------------|------------------------------------|---------------------------------|
| Motorno ulje          | Provera nivoa                | X                          | X                                    |                    |                               | X                                  |                                 |
|                       | Csere                        |                            |                                      | X                  |                               | X                                  |                                 |
| Filter za vazduh      | Provera čišćenja             | X                          |                                      |                    | X                             |                                    |                                 |
| Svećica               | Provera ponovnog podešavanja |                            |                                      |                    |                               | X                                  |                                 |
| Podešavanje ventila   | Provera ponovnog podešavanja |                            |                                      |                    |                               |                                    | X (1)                           |
| Komora za sagorevanje | Čišćenje                     |                            |                                      |                    |                               |                                    | X (1)                           |
| Rezervoar za gorivo   |                              |                            |                                      |                    |                               |                                    | X (1)                           |

**Napomena:**

(1) Ukoliko korisnik ne poseduje potrebna sredstva i ne poseduje potrebna mehanička znanja, ovakve aktivnosti treba da obavi ovlašćeni Ruris servis.

## Ambalaža

MP40, MP50, MP80 motorne pumpe trebaju da se pakuju u kutije od talasastog kartona. MP40, MP50, MP80 motorne pumpe trebaju da se skladište na suvom, zatvorenom mestu zaštićenom od vlage.

Dimenzije pakovanja:

|      | dužina | širina | visina |
|------|--------|--------|--------|
| MP40 | 36.5   | 32     | 38     |
| MP50 | 55     | 45     | 49.5   |
| MP80 | 55     | 45     | 49.5   |

Težina: Tip pumpe      MP40 – 14 kg  
                                 MP50 – 25 kg  
                                 MP80 – 38 kg



**SERTIFIKAT O USKLAĐENOSTI**
**EC**

Proizvođač i distributer: **SC RURIS IMPEX SRL**  
 Calea Severinului, Bl. 317b, Craiova, Dolj, Rumunija  
 Tel. 0351 464 632, Fax 0351 464 633, [www.ruris.ro](http://www.ruris.ro), [office@ruris.ro](mailto:office@ruris.ro)  
 Ovlašćeni zastupnik: ing. Stroe Marius Catalin – Igazgatő  
 Tehničko ovlašćenje: ing. Florea Nicolae – Direktor planiranja proizvodnje

Opis mašine **MOTORNA PUMPA**: ima ulogu u pumpanju tečnosti, gde je sredstvo obavljanja rada centrifugalna pumpa.  
 Simbol: **MP** Tip: **40; 50; 80**  
 Motor: termički, četvorotaktni, na bezolovni benzin, Maksimalna snaga **2,5 – 7 KS**  
 Prinos: **20-65 m<sup>3</sup>/h**

**Nivo buke (osnovni režim rada): 107 db**  
**Nivo buke (Nmax): 107 db**  
**Nivo buke potvrđuje I.N.M.A. Bukurešt sertifikatom analize br. 6/18.04.2019, u skladu sa 2000/14/CEE dekretom i SR EN ISO 22868:2011-standardom.**

Mi, Craiova-i SC RURIS IMPEX SRL kao proizvođač i distributer u smislu Vladinog dekreta br. **1756/2006-os**, o ograničavanju uređaja za korišćenje u spoljašnjoj sredini i **H.G. 1029/2008-as** o prodaji uređaja smo proverili usklađenost proizvoda sa standardima i izjavljujemo da odgovara glavnim očekivanjima.

Potpisana Stroe Catalin, zastupnik proizvođača, na svoju odgovornost izjavljujem da proizvod odgovara evropskim standardima i direktivama:  
 - **2000/14/EC Direktiva** – Emisija buke u spoljašnju sredinu  
 - **SR EN ISO 22868:2011** - Šumarstvo i baštenska oprema. Regulacija nivoa buke mašina sa motorima sa unutrašnjim sagorevanjem. Procedura ekspertize  
 - **SR EN ISO 3746:2009** - Akustika. Merenje nivoa buke izvora buke uz pomoć zvučnog pritiska  
 - **SR EN 809+A1/2010** - Fluidne pumpe i pumpe. Zajednička očekivanja Drugi korišćeni standardi i specifikacije:  
 - **SR EN ISO 9001** – Sistem menadžmenta upravljanja kvalitetom  
 - **SR EN ISO 14001** – Sistem menadžmenta upravljanja zaštitom životne sredine  
 - **OHSAS18001** - Sistem menadžmenta upravljanja bezbednošću na radu i zdravstvenim sistemom

Napomena: Tehnička dokumentacija je u posedu proizvođača.  
Godina primene EC sertifikata: 2019.  
Napomena: Ova izjava je identična originalu.  
Vreme validnosti: 10 godina od dana prihvatanja.  
Datum i mesto izdavanja: **Craiova, 01.11.2019.**  
**Evid. broj:** 1082/01.11.2019

**Ovlašćena osoba i potpis:** Ing. Stroe Marius Catalin – Igazgató  
SC RURIS IMPEX SRL

## HITELESSÉGI TANÚSÍTVÁNY



Proizvođač: **SC RURIS IMPEX SRL**

Calea Severinului, Bl. 317b, Craiova, Dolj, Rumunija

Tel. 0351 464 632, Fax 0351 464 633, [www.ruris.ro](http://www.ruris.ro), [office@ruris.ro](mailto:office@ruris.ro)

Ovlašćeni zastupnik: ing. Stroe Marius Catalin – Igazgató

Tehničko ovlašćenje: ing. Florea Nicolae – Direktor planiranja proizvodnje

Opis uređaja: **MOTORNA PUMPA** ima ulogu u pumpanju tečnosti od kojih je centrifugalna pumpa sredstvo za rad.

Simbol: **MP**

Tip: **40; 50; 80**

Motor: termički, četvorotaktni, na bezolovni benzin,

Maksimalna snaga **2,5 – 7 KS**

Mi, SC RURIS IMPEX SRL iz Craiove, proizvođač i/ili distributer proizvoda, uskladu sa vladinom odlukom **H.G. 1029/2008** o regulaciji prodaje mašina, sa 2006/42/EC evropskom direktivom koja reguliše uslove bezbednosti, u skladu sa EN12100 standardom koji se odnosi na bezbednost mašina za šumarstvo i hortikulturu, vladinom odlukom H.G. 1756/2006 koja reguliše nivo buke i H.G. 332/2007 dekretom koji reguliše emisiju zagađujućih gasova i čestica motora potvrđujemo usklađenost ovog proizvoda sa navedenim standardima i izjavljujemo da je proizvod u skladu sa glavnim uslovima bezbednosti, nije opasan po život, zdravlje i ne dovodi u opasnost iste prilikom rada, i nema negativno dejstvo na životnu sredinu.

Alulírott Stroe Catalin, a gyártó képviselője, saját felelősségemre kijelentem, hogy a termék a következő európai szabványoknak és direktíváknak megfelel:

**-SR EN ISO 12100:2011** - Bezbednost mašina. Osnovni koncepti, glavni projektni principi. Osnovna terminologija, metodologija. Tehnički principi.

Opšta očekivanja

**-SR EN ISO 1050:2000** - Bezbednost mašina. Principi procene rizika

**-SR EN 809+A1/2010** - Fluidne pumpe i sistemi pumpe. Zajednička sigurnosna očekivanja

**-SR EN ISO 3746:2009** - Akustika. Merenje nivoa buke izvora buke uz pomoć zvučnog pritiska

**-SR EN ISO 22868:2011** - Šumarstvo i baštenska oprema. Regulacija nivoa buke ručnih mašina sa motorima sa unutrašnjim sagorevanjem. Postupak dobijanja stručnog mišljenja

- SR EN ISO 22868:2011** - Poljoprivredna, šumarska i hortikultura oprema. Ručne mašine i mašine na pešačko kontrolisanje. Procena rizika vezanih za kontakt sa vrelim površinama
- **2000/14/EC Direktiva** – Emitovanje buke u spoljašnju sredinu
- 2004/108/EC Direktiva** – odnosi se na elektromagnetne uređaje
- 89/392/EC Direktiva** – odnosi se na pokretne mašine
- SR EN 50081-1-2** - Elektromagnetna kompatibilnost. Opšti standard emisije. 1. Deo: Stambena, trgovinska ili blago industrijska okolina  
2. Deo: Industrijska okolina
- 2006/42/EC Direktiva**- odnosi se na mašine.

Drugi korišteni standardi ili opisi:

- SR EN ISO 9001** – Sistem menadžmenta upravljanja kvalitetom
- SR EN ISO 14001** – Sistem menadžmenta upravljanja zaštitom životne sredine
- OHSAS18001** - Sistem menadžmenta upravljanja bezbednošću na radu i zdravstvenim sistemom

#### **OZNAKA I ETIKETIRANJE MOTORA**

Uređaji i mašine koje se koriste od strane SC RURIS na benzinski motor, sa varničnim paljenjem, u skladu sa vladinom odlukom HG 332/2007 označene su na sledeći način:

- Ime i emblem proizvođača: C.D.G.M Co, ltd
- Tip: 4T
- TSnaga: 2,5 – 7 KS
- Broj tipske dozvole nabavljene od strane proizvođača:  
e24\*2016/1628\*2017/656SYA1/P\*0088\*00

Napomena: Tehnička dokumentacija je u posedu proizvođača.

Napomena: Ova izjava je identična originalu.

Vreme validnosti: 10 godina od dana prihvatanja.

**Mesto i datum izdavanja: Craiova, 01.11.2019.**

**Godina primene CE oznake: 2019.**

**Evid. broj: 1081/01.11.2019**

**Ovlašćeno lice i potpis:**

Ing. Stroe Marius Catalin – Igazgatő  
SC RURIS IMPEX SRL



BGR



# МОТОРОМПА/МОТОПОМПА MP 40, MP50, MP80

**\*instrucțiuni originale\*/Оригинални  
инструкции**

## CUPRINS

|                                      |    |
|--------------------------------------|----|
| Инструкции за защита                 | 4  |
| Свързване на изпускателната тръба    | 6  |
| Свързване на изпускателната тръба    | 7  |
| Свързване на изпускателната тръба    | 8  |
| Проверка нивото на бензин            | 9  |
| Проверка на филтърния елемент        | 10 |
| Проверка грундиране на водата        | 11 |
| Пуск на двигателя                    | 12 |
| Работа при голяма надморска височина | 14 |
| Спиране на двигателя                 | 15 |
| Поддръжка                            | 16 |
| Смяна на маслото                     | 17 |
| Поддръжка на въздушния филтър        | 18 |
| Поддръжка на к.свещта                | 19 |
| Транспорт/съхранение(складиране)     | 21 |
| Отстраняване на неизправности        | 22 |
| Технически характеристики            | 25 |

## ПРЕДГОВОР

Преди да използвате моторната помпа, моля, прочетете внимателно ръководството. Това ръководство е ръководство за решаване на проблеми при монтажа, експлоатацията и поддръжката на моторната помпа.

Благодарим Ви, че сте избрали качеството и марката на РУРИС

Информация за клиентите и поддръжка:

Telefon: **0351 820 105**

E-mail: [info@ruris.ro](mailto:info@ruris.ro)

## ИНСТРУКЦИИ ЗА ЗАЩИТА

### ПРЕДУПРЕЖДЕНИЕ

За да се осигури безопасна работа:

- Винаги проверявайте двигателя, преди да го пуснете. Можете да предотвратите авария или да увредите баланса.
- Като мярка за безопасност никога не използвайте запалими или корозивни течности като бензин или киселини. Също така, за да избегнете ръжда на помпата, никога не помпете морска вода, химически разтвори, разяждащи течности като използвани масла, вино или мляко.
- Помпата е проектирана да изпомпва чиста вода, а не остатъчна или с примеси (пясък, чакъл и др.) Замърсената и нечиста вода може да доведе до преждевременно износване на помпените елементи.
- Поставете помпата на безопасна хоризонтална повърхност. Ако помпата е наклонена или преобърната, тя може да причини разливане.
- За да предотвратите пожари и да осигурите адекватна вентилация, поддържайте помпата на поне 1 м от сградните стени или друго оборудване по време на работа. Не поставяйте запалими предмети в близост до помпата на двигателя.
- Поради възможността за изгаряне поради горещите части на двигателя по време на работа на моторната помпа, не им позволявайте да стигнат до работното място.
- Научете как бързо да спрете двигателя и да разберете как да прилагате всички контроли. Никога не позволявайте на никого да работи с помпата, преди да получи съответните инструкции.
- Бензинът е изключително запалим и при определени условия може да стане експлозивен.
- Захранващ бензин в добре вентилирани помещения и изключен двигател. Не пушете и не

позволявайте на пламъка или искра да се доближават до горивната или складовата зона на бензина.

- Не препълвайте резервоара за гориво. След захранване проверете дали капачката на резервоара е добре затворена
- Внимавайте да не изливате гориво. Парите или горивните пари могат да се запалят. Ако се разлее гориво, преди да стартирате двигателя, уверете се, че разлетия бензин е отстранен.
- Никога не пускайте двигателя в затворени помещения или заграждения непроемчиви.
- Изпускателната тръба се загрява много по време на работа на двигателя и остава гореща за известно време след спирането ѝ.

Внимавайте да не докоснете изпускателната тръба, когато е топла. За да избегнете възможността от злополуки, не докосвайте горещи части на двигателя, не допускате деца или животни да имат достъп до зоната..

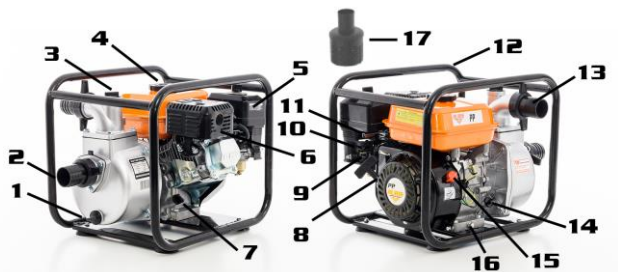

1. Щепсел за източване на помпата
2. Смукателна дюза
3. Бутон за пълнене на вода за грундиране
4. Запушалка за гориво
5. Въздушен филтър
6. Изпускателна тръба
7. Бутон за масло
8. Стартер

9. Клапан за гориво
10. Лост шок
11. Лост за ускорител(ЗА ГАЗТА)
12. Защитна рамка
13. Щуц за изтласкване
14. Маслена капачка
15. Контакт на двигателя (включено / изключено)
16. Бутон за изпускане на маслото
17. Смукач



## СВЪРЗВАНЕ НА ПОВЕДЕНИЕТО ЗА БЕЗОПАСНОСТ

Използвайте търговски маркучи, връзки за маркучи и скоби за тръби. Маркучът с къс и голям диаметър е най-ефективният. Маркучът с дълъг и малък диаметър ще увеличи силата на триене и ще намали потока на помпата..

### **ЗАБЕЛЕЖКА:**

Затегнете скобата на маркуча за да предотвратите разединяването на маркуча под високо налягане.

1. Маркуч за изхвърляне (не е включен в опаковката)
2. Колие(скоба) на маркуч

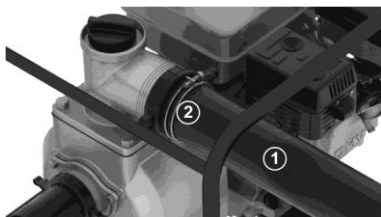

## ПРЕДВАРИТЕЛНО НАЧАЛО ЗА СТАРТИРАНЕ

### Свързване на смукателния маркуч

Използвайте наличен търговски маркуч, фитинги и скоби за затягане на тръби. Смукателният маркуч трябва да бъде армиран и експандиран. Дължината на смукателния маркуч не трябва да бъде по-дълга от необходимото, тъй като помпата не е далеч от нивото на водата.

Времето за самозасмукване е пропорционално на дължината на смукателната тръба. Смукачът, който се

доставя с помпата, ще бъде свързан с края на засмукващата линия посредством затягаща яка.

### ВНИМАНИЕ:

Винаги монтирайте смукача в края на смукателна тръба, преди да започнете да изпомпвате. Смукачът няма да позволи да минат клони, листа, корени или други остатъци, които могат да запушат кондукционната тръба или да повреди ротора.

Подпорната точка на смукача, трябва да бъде солидна(не върху пясък, камънак, кал, мочурливо и т.н) или на 0,5 м от дъното на водата.

В случай на извличане на вода от речното корито, изпомпването ще се извършва от защитена от вода зона (къща), за да се избегне абсорбирането на пясък и камъни.

**ЗАБЕЛЕЖКА:** Затегнете тръбната връзка и скобите, за да осигурите запечатване и да предотвратите загуба на аспирация. Дефектна смукателна тръба ще намали ефективността на изпомпване, както и капацитета за самозасмукване.

1. 1. Смукателна тръба
2. (не е включено в опаковката)
3. 2. Колие(скоби) на тръбата
4. Смукач

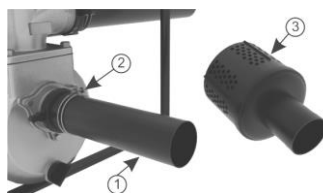

## ПРОВЕРКА НА МОТОРНОТО МАСЛО

### ВНИМАНИЕ:

Маслото на двигателя е основна детерминанта на работата на двигателя и живота му. Типични масла без детергент или растителни масла не се препоръчват.

Проверка нивото на маслото в двигателя се прави само с двигателя в хоризонтално положение.

Преди да стартирате двигателя, зареждайте с масло Ruris 4T Max или със степен на класификация на API: CI-4 / SL или по-висока, с припл.600 ml..

Свалете капачката за зареждане с масло и изтрийте жожа с помощта на чиста кърпа.

Проверете нивото на маслото, въвеждайки жожа в отвора за зареждане без все още да захранвате. Ако нивото на маслото е под края на жожа, презаредете с препоръчителното масло до ръба на отвора за зареждане.



Гнездо за захранване с масло  
 Капачка на маслото  
 По-високо ниво

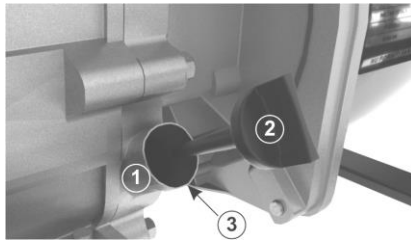

### Период на работа

Помпата трябва да работи в продължение на максимум 5 часа при леко натоварване (изпомпване на вода), след което източете цялото количество масло в маслото за двигателни масла. След това напълнете маслото за двигателни масла с маслото Ruris 4T Max или степента на класификация на API: CI-4 / SL или по-висока. La motorpompa Ruris MP40/50/80 ще се използва безоловен бензин

## ПРОВЕРКА НА НИВОТО НА БЕНЗИНА

Свалете капачката на резервоара за гориво и проверете нивото на горивото в резервоара.

Зареждане на резервоара, ако нивото на бензина е ниско.

Използвайте безоловен бензин. Бензинът е изключително запалим и при определени условия експлозивен.

Оставете двигателя да се охлади преди хранене.

### **ВНИМАНИЕ:**

Бензинът е изключително запалим и при определени условия експлозивен. Оставете двигателя да се охлади преди зареждане.

Зареждайте с гориво в добре проветриви сгради с изключен двигател. Не пушете и не допускате пламък или искри да навлязат в мястото, където се подава горивото или където се съхранява бензинът..

Не препълвайте резервоара за бензин (максималното ниво на бензина ще бъде до отвора за зареждане). След зареждане проверете дали капачката на резервоара е правилно затегната и сигурна.

Внимавайте да не разливате бензин при зареждане. Разлят бензин или бензинови пари могат да се запалят. Ако бензина се разлее при зареждането, трябва да имате грижа, че трябва да бъде изтрит преди да стартирате двигателя.

Избягвайте продължителен или повтарящ се контакт с кожата с бензин или дишане на бензинови пари.. **НЕ РАЗРЕШАВАЙТЕ ДОСТЪП НА ДЕЦА.**



## **ПРОВЕРЯВАНЕ НА ФИЛТЪРНИЯ ЕЛЕМЕНТ**

Отстранете пеперудената гайка, шайбата и капака на въздушния филтър. Проверете филтърния елемент, ако няма прах или други блокиращ

1. Капак на филтъра
2. Филтърен елемент

**ВНИМАНИЕ:**

Никога не използвайте двигателя без въздушен филтър. Може да възникне бърза повреда на двигателя от гледна точка къвото е прахът, който се просмуква през карбуратора в двигателя.

**ПРОВЕРКА НА ВОДАТА****ВНИМАНИЕ:**

Помпената камера трябва да се напълни с вода преди пускане в експлоатация.

**ВНИМАНИЕ:**

Никога не работете с помпата, без да осигурявате подготвителната вода, тъй като помпата ще прегрее и предварителната настройка ще се влоши..

1. Buşon de alimentare apă de amorsare



## СТАРТИРАНЕ НА ДВИГАТЕЛЯ

- Отворете кранчето за гориво.
- Превключете лоста за удар на двигателя.

### ЗАБЕЛЕЖКА:

1. Ако двигателят е горещ, не използвайте.
2. Подемен лост на удар
3. кран за горивото

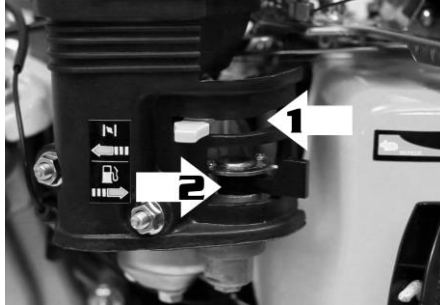

4. Когато използвате машината, издърпайте машината 4 пъти леко на лентата на стартера на двигателя, за да заредите всички вътрешни отвори в двигателя.
5. Поставете ключа за запалването в позиция ON.





Преместете лоста на дросела леко наляво

Стартирайте двигателя, като издърпате стартерното въже. Никога не издърпайте внезапно кабела на стартера, първо го спрете, т.е. нека пръстените да се включат първи. Бавно задвижете дръжката на кабела на стартера в хода на връщане към корпуса на стартера, дори ако двигателят работи

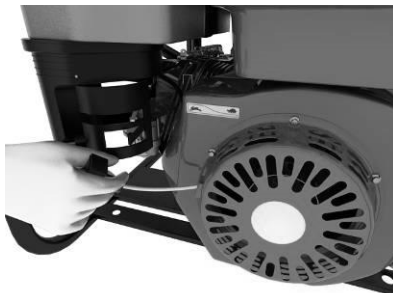

## ФУНКЦИОНИРАНЕ ПРИ ГОЛЯМА ВИСОЧИНА

На висока надморска височина стандартната смес от въздух и бензин ще бъде изключително богата. Ефективността ще намалее и потреблението на бензин ще се увеличи.

Мощността на двигателя с голяма надморска височина може да се подобри, като се монтира по-малък диаметър в карбуратора и се регулира пилотният винт.

Ако често използвате двигателя на височина над 1830 м над морското равнище, обадете се на оторизираната ви дилърска фирма, за да извършите промяна на карбуратора.

### **ВНИМАНИЕ!**

Работата на двигателя при височина, по-малка от тази на диаметъра, може да доведе до лоша работа, прегряване и сериозно повреждане на двигателя в резултат на твърде слаба смес.

## СПИРАНЕ НА ДВИГАТЕЛЯ

Преместете лоста на дросела надясно.

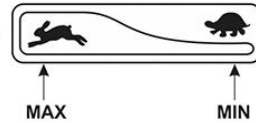

1. Поставете контакта на двигателя както е показано OFF (затворено).





## ПОДДРЪЖКА

За да се поддържа високо ниво на работа на помпата, е необходимо да регулирате и периодично да проверявате помпата. Редовната поддръжка ви помага да удължите живота.. Необходимите интервали за поддръжка и видът на поддръжката, който трябва да се извърши, са описани на страница 27

### **ВНИМАНИЕ:**

Спрете двигателя, преди да извършите поддръжката. Ако двигателят трябва да работи, проверете дали корпусът е добре вентилиран. Отработилите газове съдържат вредни въглеродни окиси, излагането им може да доведе до загуба на съзнание и смърт.

### **ВНИМАНИЕ:**

Използвайте оригинални или еквивалентни части за поддръжка или ремонт. Заменените нееквивалентни части могат да повредят помпата.

## СМЯНА НА МАСЛОТО

За да осигурите бърз и пълен дренаж, изтеглете маслото на двигателя, докато двигателят е топъл.

- Отстранете капачката на пълнителя на масления съд и дренажна капачка(бутон), след което оставяйте маслото да се отцеди
  - Сменете дренажната капачка и я затегнете правилно
  - Заредете с масло Ruris 4T Max или масло по класификация на API: CI-4/SL или същото, или с по-високо от това
  - Сменяйте маслото на всеки 25 часа работа или на 6 месеца един път
1. Маслена капачка
  2. Щепсел за изпускане на масло(дренажна капачка)

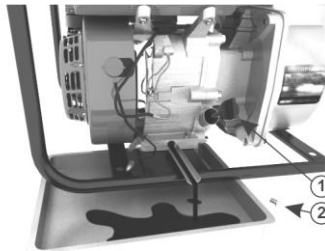

Въпреки че не се препоръчва да се борави с масло, препоръчваме Ви да се измиете обилно със сапун и вода, веднага след работа с маслото на двигателя.

### **ЗАБЕЛЕЖКА:**

Препоръчително е да не се изхвърля маслото на двигателя по начин, който не съответства на изискванията за опазване на околната среда. Маслото се препоръчва да се постави в запечатан контейнер и да се отведе до сервиз. Не се изоставя върху почвата или не се изхвърля в мрежата за отпадъчни води

## ПОДДЪРЖАНЕ НА ВЪЗДУШНИЯ ФИЛТЪР

Запушен въздушен филтър (импрегниран с примеси) ще намали потока въздух в карбуратора. За да предотвратите неизправност на карбуратора, поддържайте въздушния филтър редовно. Поддръжка на въздушния филтър ще се извършва по-често, когато помпата работи в изключително прашни области.

### **ВНИМАНИЕ:**

Никога не използвайте помпата без въздушен филтър. Във филтърния елемент почистваното масло (на двигателя) се изтегля до нивото, посочено на въздушния филтър. При изсмукване на твърди примеси, като прахови частици, настъпват бързи повреди на двигателя.

Развийте гайката пеперуда, отстранете капака на въздушния филтър и филтърния елемент.

- Измийте филтърния елемент с топла вода и препарат и подсушете добре.
- Сменете филтърния елемент и капака на филтъра.

1. Капак на въздушния филтър
2. Филтриращ елемент



## ПОДДРЪЖКА НА СМЕЩА

Препоръчителна свещ: BPR 6ES(NGK)  
W20EPR-U (NIPPON DENSO)

За да се осигури правилна работа на двигателя, свещта трябва да бъде почистена от всякакви отлагания и трябва да има разстоянието между електродите в рамките на зададените граници.

1. Извадете запалителната свещ

### **ВНИМАНИЕ:**

Ако двигателят работи, изпускателната тръба е много гореща. Внимание! Не докосвайте!

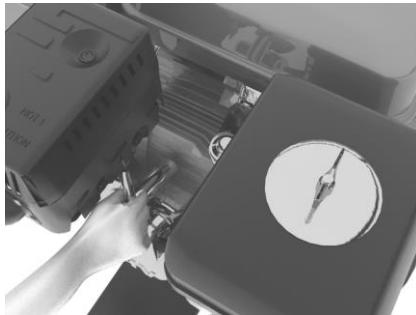

2. Визуално проверете запалителната свещ. Сменете свещта, която има очевидно износване или която има диелектрик пукнат или прищипан. Ако свещта трябва да се използва повторно, почистете я с телената четка.
3. Разстоянието между електродите се измерва с измервателен инструмент. Тя ще има стойност от 0,7 - 0,8 мм. Ако е необходимо, коригирайте стойността, като огънете страничния електрод.



4. Проверете дали свещта е в правилно състояние и поставете свещта ръчно, за да избегнете повреда на винта.

**ЗАБЕЛЕЖКА:**

Когато инсталирате нова свещ, след като поставите запалителната свещ на седалката, ще се затегне половин оборот, за да се компресира монтажната шайба. Ако използвате свещ, затегнете  $1 / 8 - 1 / 4$  завъртания.

**ВНИМАНИЕ:**

Уверете се, че свещта е здраво затегнато. Недостатъчно стегнатата свещ може да се нагоречи и да повреди двигателя. Никога не използвайте свещ с неадекватен обхват на отопление.

**ТРАНСПОРТ/СЪХРАНЕНИЕ****ВНИМАНИЕ:**

За да избегнете опасен пожар, оставете двигателя да се охлади, преди да транспортирате помпата или да я съхранявате в затворени помещения.

При транспортиране на помпата поставете кранчето за гориво в положение OFF и поддържайте помпата хоризонтална, за да предотвратите изтичането на газ. Разлят бензин или бензин могат да се запалят.

1. Преди да съхранявате помпата за по-дълъг период от време, проверете дали отделението за съхранение е влажно и непроницаемо.
2. Почистете вътрешността на помпата. След като сте изпомпали чиста вода, извадете капачката за изтичане от корпуса на басейна (снимка 1), извадете водата от корпуса на басейна и след това поставете изпускателната тапа на място.
  - a. Изпразване на горивото:
  - b. а) С клапата на горивото в положение OFF, свалете изпускателния болт от стъклото на карбуратора (снимка 2) и извадете горивото от карбуратора. Изтеглете горивото в подходящ съд..
  - c. Поставете кранчето за гориво в положение ON и извадете горивото от резервоара в подходящ контейнер.
  - d. Сменете изпускателния болт на карбуратора.

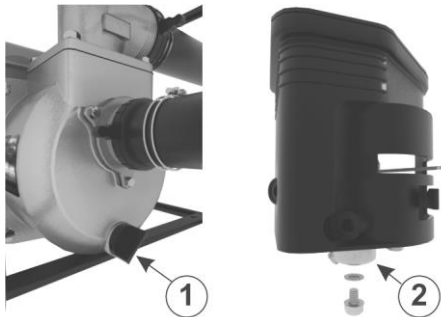

3. Сменете маслото на двигателя
4. Извадете свещта и изсипете 20 ml чист моторно масло в цилиндъра. Завъртете колянвия вал няколко пъти, като издърпате стартерното въже,

за да разпределите маслото, след това отново инсталирайте свещта.

Издърпайте дръжката на стартера, докато почувствате съпротивление. Продължете да дърпате, докато вдлъбнатината на зъбното колело на стартера не изравни с отвора над макарата на барабана (виж фигурата по-долу). В този момент всмукателните и изпускателните клапани са затворени и това ще помогне за защита на двигателя от вътрешна корозия.

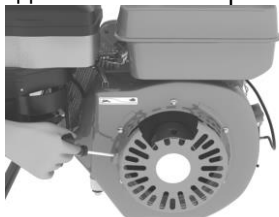

5. Покрийте помпата, за да предотвратите проникването на прах.

## ОТКРИВАНЕ НА ДЕФЕКТИ

Когато двигателят не стартира, проверете дали:

1. Дали има достатъчно гориво.
2. Дали кранът на горивото е включен.
3. Дали бензинът достигне карбуратора.

За да проверите това, развийте изпускателния винт с кранчето за гориво в положение ON (foto, роз. 1,2).

### **ВНИМАНИЕ:**

Ако се разлее бензин, уверете се, че сте избърсали бензина, преди да започнете проверката Spark Spark. Разлят бензин или бензинови пари могат да се запалят.



1. Дали контактът на двигателя е включен.
2. Дали има достатъчно масло в двигателя.
3. Дали на свещта има блясък.
  - a. Отстранете тръбата на свещта. Извадете запалителната свещ и почистете всички замърсявания на електродите на свещите.
  - b. Инсталирайте свещта в тръбата.
- в. Поставете ключа за запалването в положение ON.
  - d. Инсталирайте страничния електрод на запалителната свещ спрямо корпуса на двигателя и издърпайте дръжката на стартера.
- д. Ако не възникнат искри, сменете свещта. Ако е коректно, опитайте да започнете както е указано в инструкцията
6. Ако двигателят не стартира, поемете помпата в оторизиран от Ruris сервизен център.
 

Когато помпата не се изпомпва, проверете дали:

  1. Ако помпата е грундирана.
  2. Ако винта е неправилно поставен.
  3. Ако скобите са здраво затегнати.
  4. Ако маркучите не са повредени.
  5. Ако височината на засмукване е твърде висока.
  6. Ако помпата все още не се стартира, занесете я в упълномощен сервиз на Ruris



## ТЕХНИЧЕСКИ СПЕЦИФИКАЦИИ

|  | Мотопомпа<br>MP40   | Мотопомпа<br>MP50   | Мотопомпа<br>MP80   |
|--|---------------------|---------------------|---------------------|
| <b>Двигател</b>                          | General Engine      | General Engine      | General Engine      |
| <b>Мощност на двигателя</b>              | 2,5 CP              | 7 CP                | 7 CP                |
| <b>Времена</b>                           | 4                   | 4                   | 4                   |
| <b>Дълбочина на засмукване</b>           | 5m                  | 6m                  | 6m                  |
| <b>Помпа</b>                             | autoamorsanta       | autoamorsanta       | autoamorsanta       |
| <b>Максимален дебит</b>                  | 20m <sup>3</sup> /h | 36m <sup>3</sup> /h | 65m <sup>3</sup> /h |
| <b>Консумация</b>                        | 0,70l/h             | 1,75l/h             | 1,75l/h             |
| <b>Диаметър на всмукване и изпускане</b> | 40mm                | 50 mm               | 80 mm               |

### Програма за поддръжка

| Операции по поддръжката |                                  | При всяка употреба | След 1-я месец или 50 часа | След първите 5 часове | Месечно или 10 часа | На всеки 6 месеца или 25 часа | Годишно или на 100 часа |
|-------------------------|----------------------------------|--------------------|----------------------------|-----------------------|---------------------|-------------------------------|-------------------------|
| Масло на двигателя      | Проверка на нивото               | x                  | x                          |                       |                     | x                             |                         |
|                         | Смяна                            |                    |                            | x                     |                     | x                             |                         |
| Въздушен филтър         | Проверка почистване              | x                  |                            |                       | x                   |                               |                         |
| Свещ                    | Проверете за повторно регулиране |                    |                            |                       |                     | x                             |                         |
| Настройка на вентила    | Проверете за повторно регулиране |                    |                            |                       |                     |                               | x(1)                    |
| Горивната камера        | Почистване                       |                    |                            |                       |                     |                               | x(1)                    |
| Резервоар за гориво     |                                  |                    |                            |                       |                     |                               | x(1)                    |

### ЗАБЕЛЕЖКА:

- (1) Ако потребителят не разполага с необходимите инструменти и не притежава необходимите механични познания, тези операции трябва да се извършват от упълномощена служба на Ruris.

## АМБАЛАЖ

Мотопомпите MP40, MP50, MP80 MPP са опаковани в кутии от велпапе. Мотопомпите MP40, MP50, MP80 трябва да се съхраняват на сухи, с покрив и защитени от влага области.

Размери на амбалажа cm :

|                | lungime | lățime | înălțime |
|----------------|---------|--------|----------|
| Мотопомпа MP40 | 36.5    | 32     | 38       |
| Мотопомпа MP50 | 55      | 45     | 49.5     |
| Мотопомпа MP80 | 55      | 45     | 49.5     |

Тяжест: Мотопомпа    MP40 – 14 kg  
                                   MP50 – 25 kg  
                                   MP80 – 38 kg

**DECLARATIA DE CONFORMITATE**
**EC**
**ПРОИЗВОДИТЕЛ: SC RURIS IMPEX SRL**

Калеа Северинулуй, бл. 3176, Крайова, Dolj, Румъния

 Tel. 0351 464 632, Fax 0351 464 633, [www.ruris.ro](http://www.ruris.ro), [office@ruris.ro](mailto:office@ruris.ro)

Оторизиран представител: ing. Строе Мариус Каталин – Генерален Директор

Оторизирано лице за техническото досие: ing. Флореа Николае – Директор Проектиране Продукция

Описание на машината: **МОТОПОМПА/МОТОПОМПА** има ролята да извършва течни помпени работи, като основната машина е енергийният компонент и центробежната помпа, действителното работно оборудване  
 Символ: **MP** Тип: **40; 50; 80**

 Двигател: термичен **4-тактов, безоловен бензин**

 Максимална мощност: **2,5 – 7 CP**

 Дебит: **20-65 m<sup>3</sup>/h**
**Акустичното ниво на мощност (празен ход): 107 dB**
**Нивото на акустична мощност (Nmax): 107 dB**
**Нивото на звукова мощност (шум) е сертифицирано от I.N.M.A.**
**Висоуресті чрез пробния бюлетин №. 06/18.04.2019 в съответствие с разпоредбите на Директивата 2000/14/CEE si SR EN ISO 22868:2011.**

Ние SC RURIS IMPEX SRL Крайова in в качество на производител и дистрибутор, **в съответствие с H.G. 1756/2006** - ограничаване на нивата на шумовите емисии в околната среда, произведени от оборудване, предназначено за използване извън сградите и - **H.G. 1029/2008** - по отношение на условията за пускане на пазара на машините, ние проверихме и удостоверихме съответствието на продукта с посочените стандарти и заявихме, че е в съответствие с основните изисквания.

Долуподписаният Строе Каталин, представител на производителя, декларирам на своя отговорност, че продуктът отговаря на следните европейски стандарти и директиви:

**Directiva 2000/14/EC** – Емисии на шум във външната среда

-**SR EN ISO 22868:2011** - Горски машини и градинарски машини.  
Акустичен код за изпитване за машини, оборудвани с двигател с вътрешно горене. Метод на експертиза  
-**SR EN ISO 3746:2009** - Акустика. Определяне на нивата на акустична мощност, излъчвани от източници на шум при използване на акустично налягане  
-**SR EN 809+A1/2010** - Помпи и системи, помпени за течности. Общи изисквания

**Други използвани стандарти или спецификации**

-**SR EN ISO 9001** - Система за Управление на Качеството

-**SR EN ISO 14001** - Система за управление на околната среда

--**OHSAS18001** - Система за Управление на Здравословните Безопасни Условия на Труд

Забележка: Техническата документация се съхранява от производителя.

Година на прилагане на марката ЕС: 2019.

Уточняване: Това изявление съответства на оригинала Termen de

Валидност: 10 години от датата на одобрението.

Място и дата на обявяване: **Craiova, 01.11.2019.**

**№ на вписване:** 1082/01.11.2019

**Оторизирано лице и подпис:** инж.Строе Мариус

Каталин

Генерален Директор на SC RURIS IMPEX SRL



**DECLARATIA DE CONFORMITATE**

**ПРОИЗВОДИТЕЛ: SC RURIS IMPEX SRL**

Калеа Северинулуй, бл. 3176, Крайова, Dolj, Румъния  
 Tel. 0351 464 632, Fax 0351 464 633, [www.ruris.ro](http://www.ruris.ro), [office@ruris.ro](mailto:office@ruris.ro)  
 Оторизиран представител: ing. Строе Мариус Каталин – Генерален  
 Директор  
 Оторизирано лице за техническото досие: ing. Флореа Николае –  
 Директор Проектиране Продукция

Описание на машината: **МОТОРОМПА/МОТОПОМПА** има ролята да извършва течни помпени работи, като основната машина е енергийният компонент и центробежната помпа, действителното работно оборудване  
 Символ: **MP** Тип: **40; 50; 80**  
 Двигател: термичен **4-тактов, безоловен бензин**  
 Максимална мощност: **2,5 – 7 CP**  
 Дебит: **20-65 m³/h**

Ние SC RURIS IMPEX SRL Крайова in в качество на производител и дистрибутор, **в съответствие с H.G. 1756/2006** - ограничаване на нивата на шумовите емисии в околната среда, произведени от оборудване, предназначено за използване извън сградите и - **H.G. 1029/2008** - по отношение на условията за пускане на пазара на машините, ние проверихме и удостоверихме съответствието на продукта с посочените стандарти и заявихме, че е в съответствие с основните изисквания.

Долуподписаният Строе Каталин, представител на производителя, декларирам на своя отговорност, че продуктът отговаря на следните европейски стандарти и директиви:

- SR EN ISO 12100:2011** - Безопасност на машините. Основни понятия, общи принципи на проектиране. Основна терминология, методология. Технически принципи. Общи изисквания
- SR EN 1050:2000** - Безопасност на машините. Принципи за оценка на риска
- SR EN 809+A1/2010** - Помпи и системи, помпени за течности. Общи изисквания за сигурност
- SR EN ISO 3746:2009** - Acustică. Determinarea nivelurilor de putere acustică emise de sursele de zgomot utilizând presiunea acustică
- SR EN ISO 22868:2011** - Горски машини и градинарски машини. Акустичен код за изпитване за ръчни преносими машини, оборудвани с двигател с вътрешно горене. Метод на експертиза

**-SR EN 14930+A1:2009** - Машини за селското и горското стопанство и градинарството. Машини с ръчен и пешеходен водач. Определяне на риска от контакт с горещи повърхности

**-Directiva 2000/14/EC** – Емисии на шум във външната среда

**-Directiva 2004/108/EC** - относно електромагнитно оборудване

**-Directiva 89/392/EC** – относно подвижни машини

**-SR EN 50081-1-2** - Електромагнитна съвместимост. Общ стандарт за емисиите. Част 1: Жилищна среда, търговска и лека промишленост; Част2: Промислена среда

**-Directiva 2006/42/EC** – относно машини

Alte Standarde sau specificatii utilizate:

**-SR EN ISO 9001** - Sistemul de Management al Calitatii

**-SR EN ISO 14001** - Sistemul de Management al Mediului

**-OHSAS18001** - Sistemul de Management al Sanatatii si Securitatii Ocupationale.

### МАРКИРАНЕ И ЕТИКЕТИРАНЕ НА ДВИГАТЕЛИТЕ

Бензинови двигатели с искрово запалване за използване на оборудване и машини SC RURIS, съгласно решението HG 332/2007 са маркирани с:

-Марка и име на производителя: C.D.G.M Co, ltd

-Тип: 4T

-Нетна мощност: 2,5 - 7 CP

-Номер на типовото одобрение, получен от специализирания производител: e24\*2016/1628\*2017/656SYA1/P\*0088\*00

Забележка: Техническата документация се съхранява от производителя.

Спецификация: Това изявление съответства на оригинала.

Период на валидност: 10 години от дата на одобряване.

Място и дата на обявяване: Крайова, , **01.11.2019.**

**Година на прилагане на марката: EC 2019**

**№ на вписване: 1081/01.11.2019**

**Оторизирано лице и подпис:** инж.Строе Мариус

Каталин

Генерален Директор на SC RURIS IMPEX SRL

